

**DICHIARAZIONE DI CONFORMITÀ  
DECLARATION OF CONFORMITY  
DÉCLARATION DE CONFORMITÉ  
KONFORMITÄT SERKLÄRUNG  
DECLARACIÓN DE CONFORMIDAD**

*Noi, we, nous, wir, nosotros :*

**IARPS.r.l.  
Via Grandi 43 - Zona Ind.le  
15033 CASALE MONFERRATO (AL)  
ITALIA**

dichiaro sotto la nostra responsabilità che il prodotto: apparecchio di refrigerazione per uso commerciale  
declare under our responsibility that the product: refrigeration appliance for commercial use  
déclarons sous notre responsabilité que le produit : appareil de réfrigération pour l'emploi commercial  
erklären unter unserer Verantwortung daß das Produkt: Kühlgerät für kommerzielle Anwendung  
declaramos bajo nuestra responsabilidad que el producto: aparato de refrigeración para uso comercial

*modello, model, modèle, Modelle, modelo :*

al quale questa dichiarazione si riferisce, è conforme alle seguenti norme:  
to which this declaration relates is in conformity with the following standards or other normative document:  
auquel cette déclaration se réfère, est conforme aux normes suivantes:  
auf welches sich diese Erklärung bezieht, entspricht folgenden Normen:  
al cual esta declaración se refiere, es conforme a las normas siguientes:

**EN 55014-1 (2006)  
EN 55014-2 (1997) +A1 (2001)  
EN 61000-3-2 (2006)  
EN 61000-3-3 (1995) +A1 (2001) +A2 (2005)  
EN 60335-1 (2002) +A1 (2004) +A11 (2004) +A12 (2006) +A2 (2006)  
EN 60335-2 -89 (2002) +A11 (2004) + A1 (2005) +A2 (2007)  
IEC 60335 -1 (2002) +A1 (2004) +A2 (2006)  
IEC 60335 -2-89 (2002) +A1 (2005) +A2 (2007)**

In base a quanto previsto dalle Direttive:  
Following the provisions of the Directives:  
Selon ce qui est prévu par les Directives :  
Wie vorgesehen in den Richtlinien:  
Según lo previsto por las Directivas :

**EC 2006/95, EC 2004/108**



**ISTRUZIONI PER L'USO E LA MANUTENZIONE  
USE AND MAINTENANCE  
INSTRUCTIONS D'EMPLOI ET D'ENTRETIEN  
GEBRAUCHS UND BEDIENUNGS ANLEITUNGEN  
INSTRUCCIONES DE EMPLEO Y MANUTENCIÓN**

**GEMMA**

La **IARP s.r.l.** è lieta di annoverarLa fra i suoi Clienti e confida che la qualità di questo prodotto soddisfi pienamente le Sue aspettative. Questo apparecchio è stato progettato accuratamente perchè possa fornire le massime prestazioni nelle migliori condizioni di sicurezza ed economia. Durante le fasi produttive sono stati eseguiti numerosi e severi controlli. Non sono pertanto necessarie cure particolari o interventi di manutenzione da parte di personale specializzato; seguendo i nostri consigli e le istruzioni che troverà all'interno otterrà da questa apparecchiatura la massima resa per lungo tempo. Nel ringraziarLa per la preferenza accordataci voglia gradire i nostri più cordiali saluti.

**IARP s.r.l.** is happy to count you among its customers and confides that the quality of this product completely satisfies your expectations. This machine has been engineered in order to give the maximum performances with the best conditions of reliability and economy. Several strict test were carried out during the productive phases in order to ensure all the above characteristics. It is easy to use and its regular maintenance operations do not require special procedure or the repairings of specialized personnel. Following the instructions given herein you will certainly obtain from this equipment excellent performances for a long time. Once again thank you for choosing an IARP equipment.

La société **IARP s.r.l.** est heureuse de vous avoir parmi ses clients et souhaite que la qualité de ce produit puisse vous satisfaire entièrement. Cet appareil a été projeté soigneusement pour pouvoir fournir toutes les prestations dans les milleures conditions de sécurité et d'économie. De nombreux contrôles sévères ont été effectués pendant les phases de production. Il nécessite donc d'aucune intervention d'entretin de la part de personnel spécialisé. Tout en suivant nos conseils et les instructions que vous trouverez ci-après, vous obtiendrez par cet appareil le milleur rendement pour une longue période. En vous remerciant pour la préférence que vous avez bien voulu nous réserver, veuillez agréer nos salutations les plus distinguées.

Die **IARP s.r.l.** freut sich, Sie zu ihren Kunden zaehlen zu duerfen und verlaesst sich darauf, dass dieses Produkt ihre Erwartungen vollstaendig zufriedienstellt. Dieses Geraet wurde sorgfaeltig geplant, damit es ihnen Hoechstleistungen unter den besten Vorausstzungen der Sicheireit und Oekonomie bringt. Waehrend den Produktionsphasen wurden zahlreiche und strenge Kontrollen durchgefuehrt. Es sind demzufolge keine spezielle Pflege oder Wartungseingriffe von Fachleuten noetig. Wenn Sie unsere Ratschlaege und die Anweisungen, die Sie nachfolgend finden werden, befolgen, werden Sie vom diesem Geraet die hoechste Leistungsfahigkeit auf lange Zeit erhalten. Wir danken Ihnen fuer den uns gewaehrten Vorzug und gruessen Sie freundlich.

La **IARP s.r.l.** se complace en poder contar con Ud. entre sus Clientes y confia en que la calidad de este producto satisfacerà ampliamente sus expectativas. Este aparato ha sido proyectado especialmente para ofrecer las mejores prestaciones con la máxima seguridad y economia. Durante la fabricaciòn ha sido sometido a numerosos y estrictos controles. Por esta razòn, no se necesitan cuidados especiales o intervenciones de manutenciòn por parte de personal especializado. Siguiendo nuestros consejos y las instrucciones contenidas en el presente manual, obtendrá el máximo rendimiento durante largo tiempo. Agradeciéndole su preferencia, le enviamos nuestros más cordiales saludos.

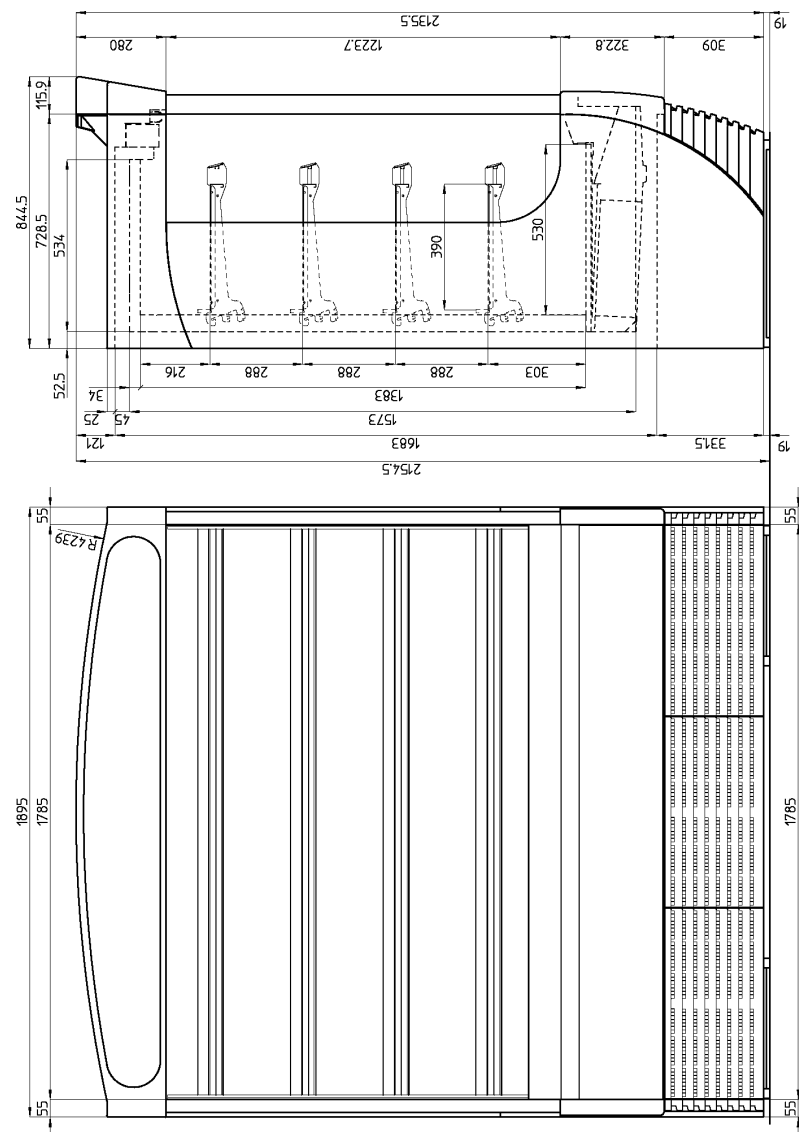

Carico massimo ..... 109 kg  
 Max weight on any shelf ..... 109 kg  
 Poids max pour chaque tablette ..... 109 kg  
 Höchstladen für jede Ablage ..... 109 kg  
 Peso máximo por estante ..... 109 kg

**GEMMA 180**

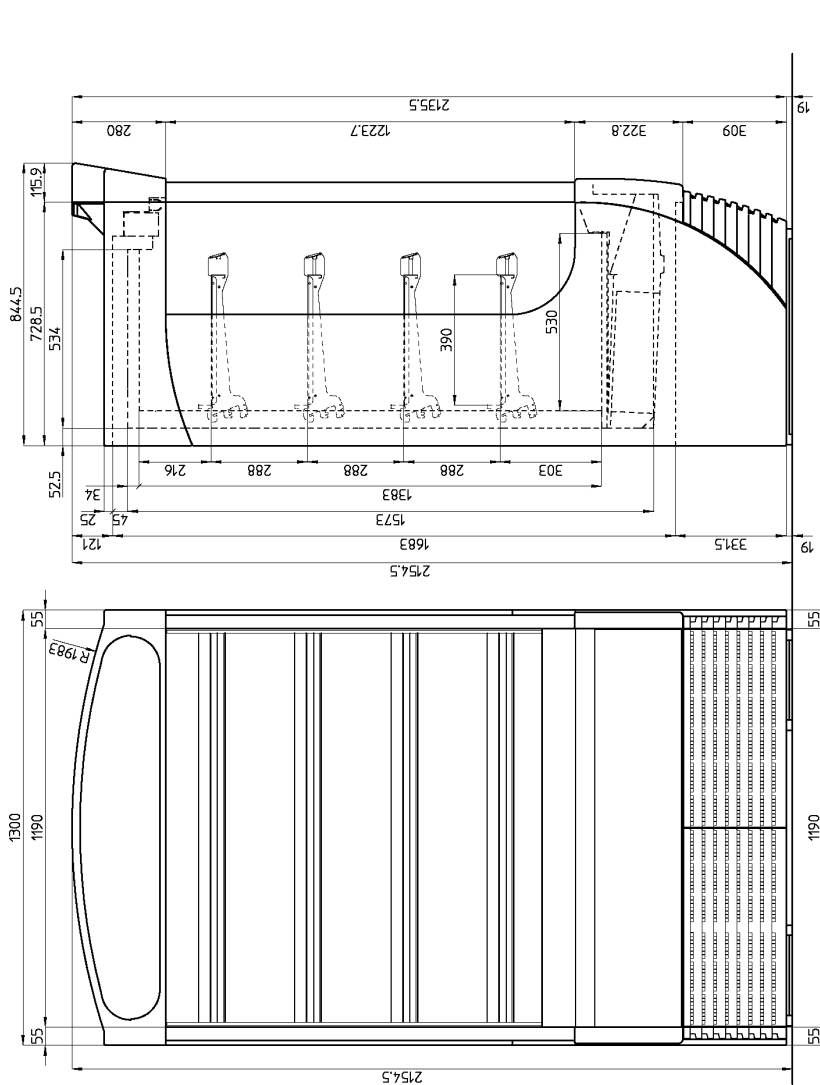

Carico max ripiano ..... 73 kg  
 Max weight on any shelf ..... 73 kg  
 Poids max pour chaque tablette ..... 73 kg  
 Höchstladen für jede Ablage ..... 73 kg  
 Peso máx por estante ..... 73 kg

**GEMMA 120**



**AVVERTENZA PER GLI APPARECCHI CHE UTILIZZANO REFRIGERANTE R290 (PROPANO)**

Il propano è un gas naturale senza effetti sull'ambiente, ma infiammabile. E' quindi indispensabile accertarsi che tutti i tubi del circuito refrigerante non siano danneggiati, prima di collegare l'apparecchio alla rete di alimentazione. Ogni 8 gr. di refrigerante, il locale d'installazione deve disporre di un volume minimo di 1 m<sup>3</sup>. La quantità di refrigerante dell'apparecchio è indicata sulla targa dati tecnici posta sullo schienale dell'apparecchio. In caso di perdita di refrigerante, evitare che fiamme libere o fonti di accensione vengano a trovarsi in prossimità del punto di fuga. Fare attenzione a non danneggiare le tubazioni del circuito refrigerante durante il posizionamento, l'installazione e la pulizia. Evitare fuochi o scintille all'interno dell'apparecchio.

**Attenzione!**

Non danneggiare il circuito refrigerante.



**Attenzione!**

Non danneggiare le pareti interne o esterne dell'apparecchio: il circuito del fluido refrigerante potrebbe danneggiarsi. In caso di pareti danneggiate e di circuito del fluido refrigerante danneggiato non avviare l'apparecchio e rivolgersi ad un centro assistenza.

**INSTALLAZIONE**

Dopo aver tolto l'imballo procedere ad una pulizia accurata di tutto il banco, utilizzando acqua tiepida e sapone neutro al 5% ed asciugandolo poi con un panno morbido; per le parti in vetro usare unicamente prodotti specifici evitando l'uso di acqua che può depositare sul vetro residui di calcare. La movimentazione va effettuata unicamente mediante carrello elevatore; durante tale operazione l'apparecchio deve essere posizionato sul pallet fornito in dotazione.

Posizionare l'apparecchio in piano, lontano da fonti di calore (radiatori, stufe) e lontano dall'influenza di continue correnti d'aria (causate ad esempio da ventilatori, bocchette dell'aria condizionata, ecc.); evitare inoltre l'esposizione diretta ai raggi del sole. Tutto questo causa innalzamento di temperatura all'interno del vano refrigerato con negative conseguenze sul funzionamento e sul consumo di energia. Inoltre non sistemare l'apparecchio all'aperto e non esporlo alla pioggia.

E' indispensabile che il gruppo condensatore sia in condizione di libero scambio d'aria; pertanto le griglie di aerazione non devono essere ostruite da scatole o altro e la distanza dal muro deve essere almeno di 10 cm.

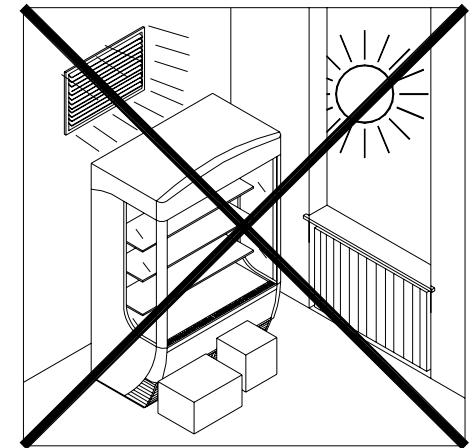

**Non usare apparecchi elettrici nel vano refrigerato. L'apparecchio non è idoneo a sopportare rovesciamenti di liquido sulla sommità dello stesso. Per questo non appoggiare o collocare contenitori di liquidi immediatamente al di sopra del banco frigorifero. Installare e posizionare l'apparecchio in modo che la spina di alimentazione sia facilmente accessibile.**

**L'APPARECCHIO NON E' IDONEO PER L'INSTALLAZIONE IN AMBIENTI CON PERICOLO DI INCENDIO O DI ESPLOSIONE O SOTTOPOSTI A RADIAZIONI.**

Le condizioni ambientali esterne per un regolare funzionamento dell'apparecchio sono specificate sulla **targhetta dati tecnici**.

CLASSE CLIMATICA	TEMPERATURA AMBIENTE DI FUNZIONAMENTO
0 - 1 - 2 - 3 - 4 - 6	+16°C ÷ +32°C ±2°C
5 - 7	+16°C ÷ +43°C ±2°C

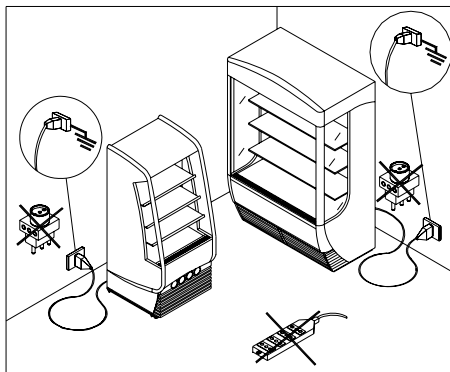

### MESSA IN SERVIZIO

Accertarsi che la tensione indicata sulla targhetta dati tecnici corrisponda a quella di rete.

**LA LINEA DI ALIMENTAZIONE ELETTRICA A CUI SARA' ALLACCIATO IL FRIGORIFERO DEVE ESSERE PROTETTA DA INTERRUTTORE DIFFERENZIALE AD ALTA SENSIBILITA' (In=16A, Id=30mA) E COLLEGATO ALL' IMPIANTO GENERALE DI TERRA. La messa a terra è necessaria ed obbligatoria per un corretto funzionamento dell' apparecchio. Per il collegamento non utilizzare assolutamente riduzioni, prolunghe, adattatori o prese multiple. Il collegamento deve avvenire pertanto in maniera DIRETTA alla rete di alimentazione.**



Il fabbricante declina ogni responsabilità per eventuali danni causati a persone o cose derivanti dalla mancata osservanza di questa norma.



### ATTENZIONE!

L'apparecchio non è destinato ad essere usato da persone (bambini compresi) le cui capacità fisiche, sensoriali o mentali siano ridotte, oppure con mancanza di esperienza o di conoscenza, a meno che esse abbiano potuto beneficiare, attraverso l'intermediazione di una persona responsabile della loro sicurezza, di una sorveglianza o di istruzioni riguardanti l'uso dell'apparecchio. I bambini devono essere sorvegliati per sincerarsi che non giochino con l'apparecchio.

Nella sistemazione dei ripiani mobili adibiti al collocamento del prodotto va tenuta presente la conformazione dello speciale convogliatore forato che favorisce la circolazione dell'aria e la conseguente distribuzione uniforme di temperatura.

### EVITARE:

- 1) che il prodotto ivi collocato ostruisca completamente lo spazio predisposto all'esposizione.
- 2) di lasciare ripiani vuoti, per non creare turbolenze dannose al flusso regolare di aria refrigerata e per non consumare inutilmente energia.

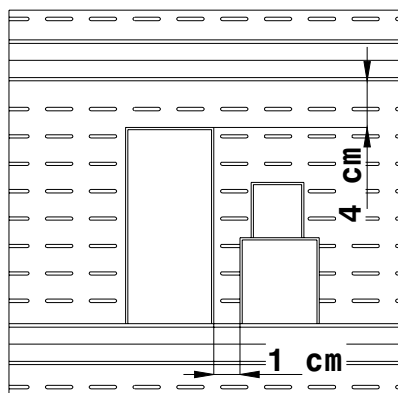

Nelle ore di chiusura del locale tenere la tendina notte abbassata (sui modelli che la montano). Tale accorgimento consente un significativo risparmio di energia.

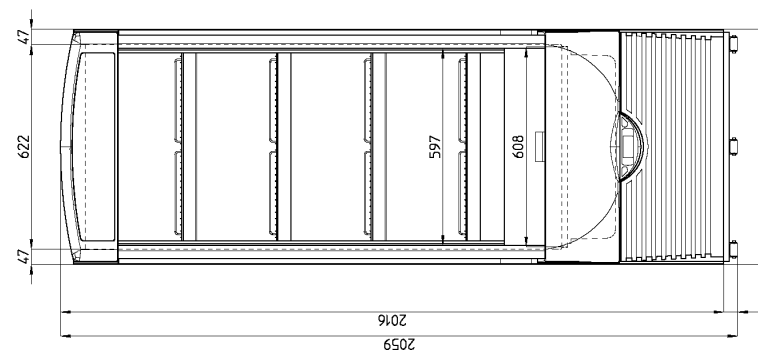
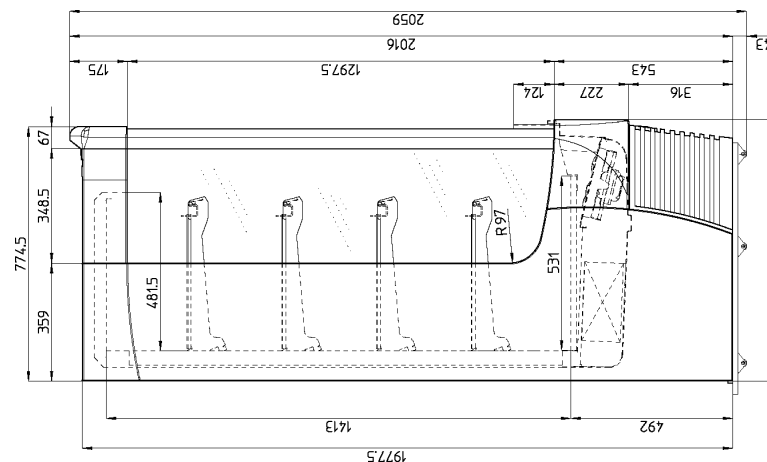

Carico max ripiano ..... 45 kg  
 Max weight on any shelf ..... 45 kg  
 Poids max pour chaque tablette ..... 45 kg  
 Höchstladen für jede Ablage ..... 45 kg  
 Peso máx por estante ..... 45 kg

**GEMMA 60**

## GEMMA 45

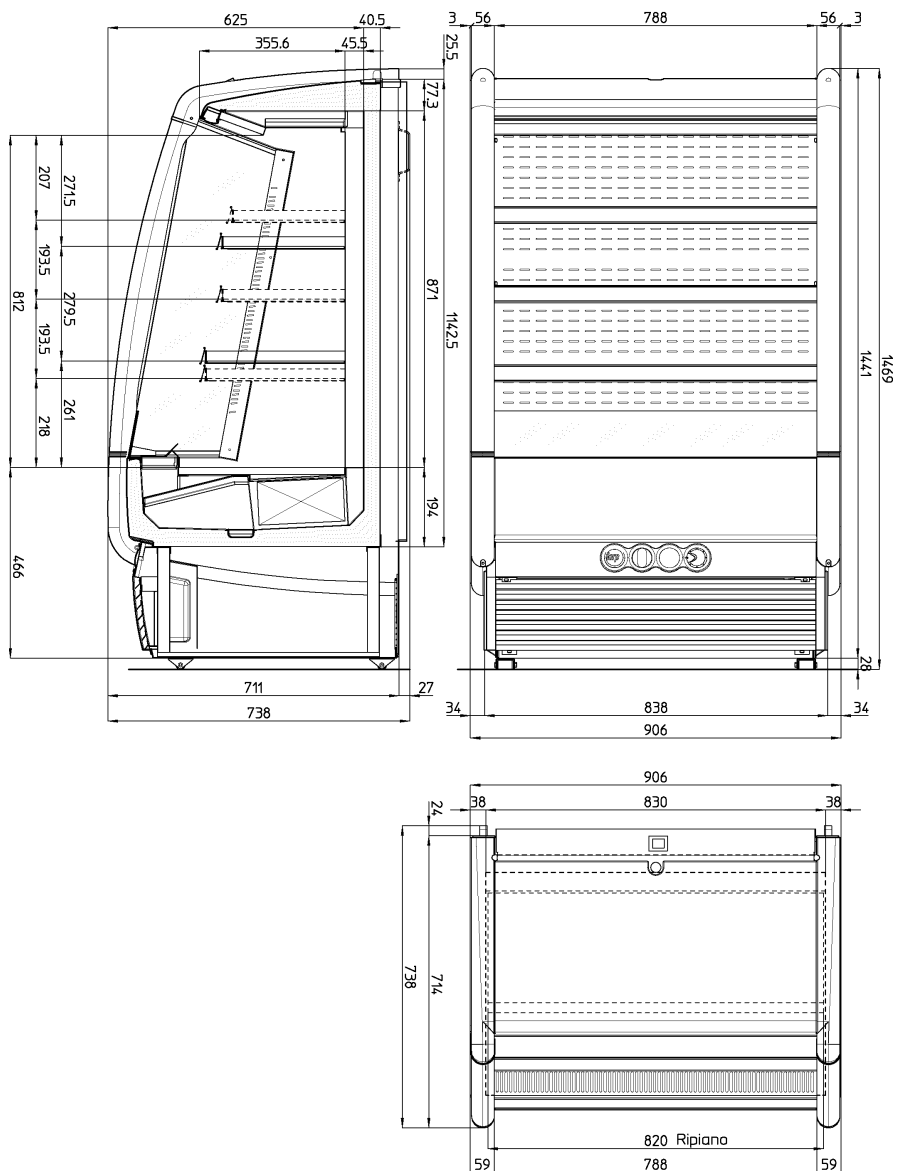

Gross Volume ..... 485 dm<sup>3</sup>  
 Net Volume ..... 235 dm<sup>3</sup>

### MANUTENZIONE PERIODICA

Qualsiasi intervento effettuato sull'apparecchio da parte dell'utente richiede **assolutamente** il distacco della spina dalla presa di corrente. Ispezionare periodicamente il cavo di alimentazione per controllare se danneggiato. Se il cavo di alimentazione è danneggiato, non utilizzare l'apparecchio e tentarne la riparazione: esso deve essere sostituito dal costruttore o dal suo servizio assistenza o, comunque, da una persona con qualifica simile, in modo da prevenire ogni rischio. Nessuna protezione (griglia o carter) va rimossa da parte di personale non qualificato ed evitare assolutamente di far funzionare l'apparecchio con tali protezioni rimosse.

**L'eventuale sostituzione delle lampade deve essere eseguita da personale tecnico qualificato.**

**Le lampade devono essere sostituite solo con lampade identiche.**



### PULIZIA CONDENSATORE ALETTATO

Procedere periodicamente alla pulizia del condensatore alettato (se presente) da impurità (polveri e detriti) che si accumulano tra le alette e la superficie frontale, ostacolando una buona circolazione dell'aria. Un condensatore sporco influisce negativamente sulla resa dell'impianto, facendone scendere le prestazioni e determinando inutili consumi di energia elettrica. Si può utilizzare un comune aspirapolvere o in mancanza una spazzola a setole.

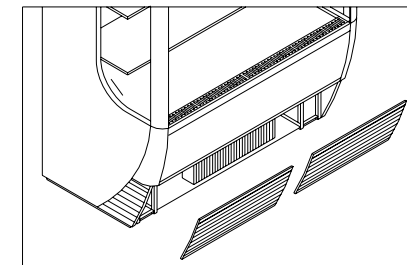

Per una buona conservazione delle superfici dell'apparecchio **ricorrere a periodica pulizia.**

**MOBILE ESTERNO:** Quando è necessario pulire delicatamente il mobile esterno usare un panno morbido imbevuto di soluzione di acqua e detersivo neutro.

**SUPERFICI IN ACCIAIO INOSSIDABILE:** lavare con acqua tiepida e saponi neutri ed asciugare con panno morbido; evitare pagliette o lana di acciaio che possono deteriorare le superfici.

**SUPERFICI IN MATERIALE PLASTICO:** lavare con acqua e saponi neutri, sciacquare ed asciugare con panno morbido; evitare assolutamente l'uso di alcool, acetone e solventi che deteriorano permanentemente le superfici.

**SUPERFICI IN VETRO:** usare unicamente prodotti specifici per il vetro; evitare l'uso di acqua che potrebbe depositare calcare sulla superficie vetrata.

### Per le operazioni di pulizia della vasca procedere come segue:

- 1) Togliere il prodotto dall'interno della vasca.
- 2) Spegner l'apparecchio azionando l'interruttore generale (vedi comandi) e staccare la spina.
- 3) Prima di cominciare l'operazione aspettare che la temperatura in vasca sia uguale a quella esterna.
- 4) Lavare accuratamente l'interno con sapone neutro, senza usare grosse quantità di acqua che potrebbero compromettere la funzionalità delle motoventole sottostanti; sciacquare e asciugare con cura.
- 5) Rimettere in funzione l'apparecchio, mantenendo la tendina notte abbassata (se esiste), e dopo circa 1 ora, caricare il prodotto.



**Non usare getti d'acqua nelle operazioni di pulizia: si possono danneggiare le parti elettriche.**

**Non usare dispositivi meccanici o altri mezzi per accelerare il processo di sbrinamento, diversi da quelli raccomandati dal costruttore.**

### UTILIZZAZIONE STAGIONALE

Se la macchina rimane inattiva per lunghi periodi di tempo occorre effettuare le seguenti operazioni preliminari:

- togliere la spina dalla presa di corrente;
- pulire bene ed asciugare l'apparecchio;
- coprire l'apparecchio con un telo posizionandolo in un luogo asciutto e riparato.

## SBRINAMENTO AUTOMATICO

### APPARECCHI CHE UTILIZZANO REFRIGERANTE R404a

Questi apparecchi effettuano lo **sbrinamento automatico**. L'acqua di sbrinamento dell' evaporatore viene raccolta da un'apposita vaschetta e dissolta tramite un sistema di evaporazione automatico a resistenza elettrica. Nel caso di mancato funzionamento interviene un termostato di sicurezza che distacca l'alimentazione della resistenza elettrica di evaporazione. In tal caso l'acqua di sbrinamento non evapora e l'anomalia viene evidenziata dalla presenza di acqua sul pavimento. **Richiedere allora l'intervento di un tecnico qualificato**, il quale, prima di premere il pulsante di reset per riattivare il termostato, dovrà provvedere ad eliminare la causa dell'inconveniente.

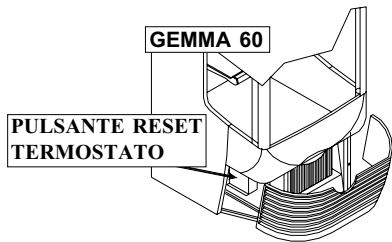
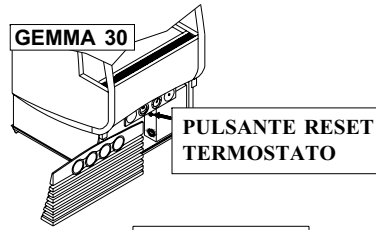
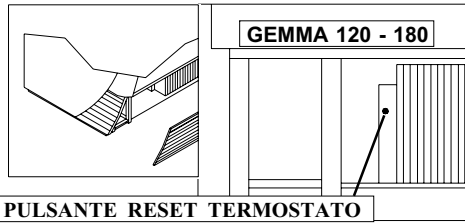

**Attenzione!**  
Controllare e pulire periodicamente la vaschetta aspirando eventuali sporcizie e/o residui con aspiratore di adeguata potenza adatto ai liquidi.

### APPARECCHI CHE UTILIZZANO REFRIGERANTE R290

Gli apparecchi effettuano lo **sbrinamento automatico**. L'acqua di sbrinamento dell' evaporatore, raccolta in un'apposita vaschetta, viene dissolta tramite il calore perduto del sistema frigorifero e dissolta tramite un sistema di evaporazione a resistenza elettrica (GEMMA45) o con panno assorbente (GEMMA 30) in caso di acqua sul pavimento rivolgersi ad un centro assistenza.

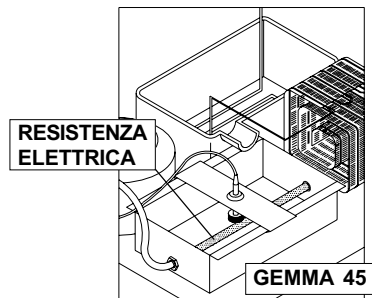
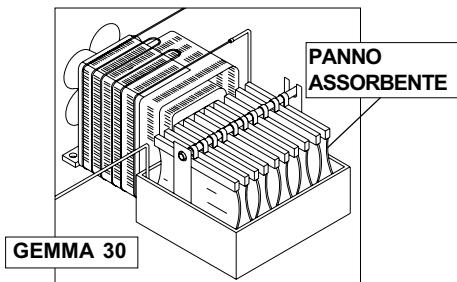

## GEMMA 30

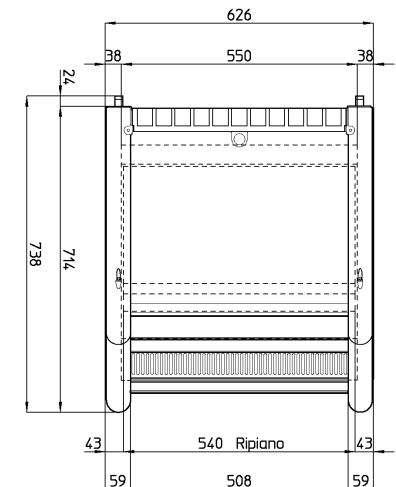
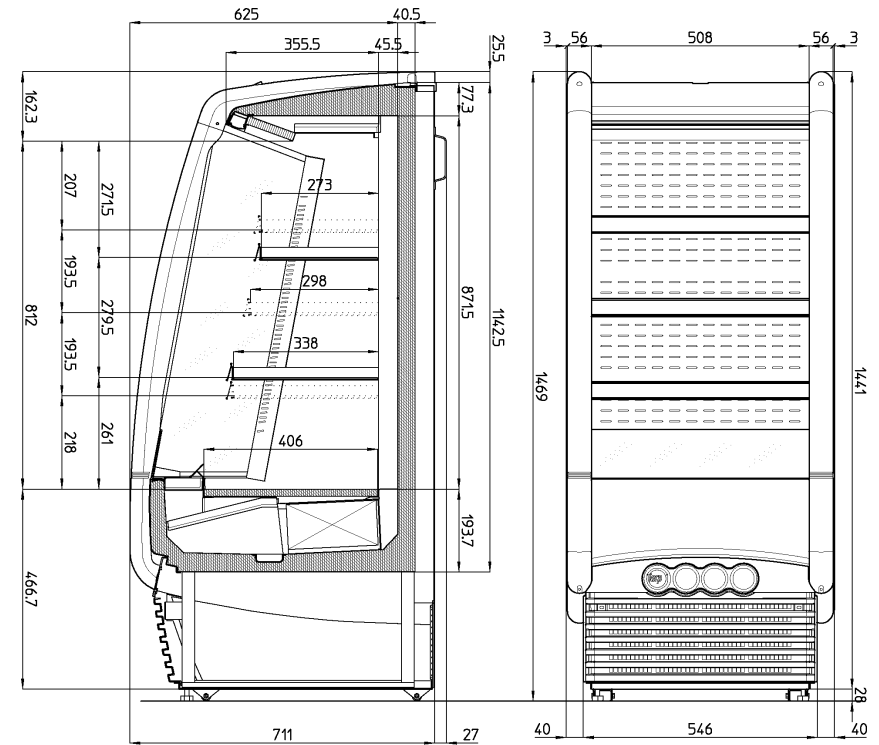

Gross Volume ..... 330 dm<sup>3</sup>  
Net Volume ..... 192 dm<sup>3</sup>

<p><b>REGOLAZIONE TEMPERATURA</b></p> <p>Questo apparecchio frigorifero è equipaggiato di un termostato per il mantenimento automatico della temperatura idonea all'interno della vasca. Il termostato è tarato in fabbrica e non deve essere toccato dall'utilizzatore. Soltanto nel caso in cui la temperatura media interna risulti non soddisfacente, si può agire ruotando la manopola (1). <b>Lo sbrinamento è automatico.</b></p>	<p><b>COMANDI</b></p> <ol style="list-style-type: none"> <li>1) Termostato</li> <li>2) Interruttore luci</li> <li>3) Spia di sbrinamento</li> </ol>
<p><b>TEMPERATURE SETTING</b></p> <p>Each refrigerating appliance is provided with a thermostat for automatic maintenance of the appropriate temperature inside the tank. This temperature adjuster is gauged by the factory and should not be touched by the user. Only if the average internal temperature is too cold or not cold enough should the knob (1) turned. <b>Defrosting is automatic.</b></p>	<p><b>CONTROLS</b></p> <ol style="list-style-type: none"> <li>1) Thermostat</li> <li>2) Light switch</li> <li>3) Defrosting led light</li> </ol>
<p><b>REGLAGE DE LA TEMPERATURE</b></p> <p>Chaque appareil frigorifique est pourvu d'un thermostat pour le maintien automatique de la température appropriée, à l'intérieur de la cuve. Ce dispositif pour régler la température est gradué à l'usine et ne devrait pas être touché par l'utilisateur. Seulement si la température moyenne interne est trop froide ou trop élevée, il faut agir sur le bouton (1). <b>L'appareil effectue un dégivrage automatique.</b></p>	<p><b>COMMANDES</b></p> <ol style="list-style-type: none"> <li>1) Thermostat</li> <li>2) Interrupteur d'éclairage</li> <li>3) Voyant de dégivrage</li> </ol>
<p><b>TEMPERATUR EINSTELLUNG</b></p> <p>Jeder Gerät ist mit einem Thermostat zur Aufrechterhaltung der geeigneten Temperatur im Behälter ausgestattet. Dieser Temperaturregler wird in der Fabrik geeicht und dürfte von dem Benutzer nicht berührt werden. Nur wenn die Durchschnittstemperatur zu kalt oder nicht kalt genug sein sollte, ist der Drehgriff (1) zu benutzen. <b>Die Abtaugung ist automatisch.</b></p>	<p><b>STEUERUNGEN</b></p> <ol style="list-style-type: none"> <li>1) Thermostat</li> <li>2) Licht Schalter</li> <li>3) Abtauen Kontrolleuchte</li> </ol>
<p><b>AJUSTE DE TEMPERATURA</b></p> <p>Todo aparato frigorífico está equipado con un termostato para el mantenimiento automático de la temperatura, la más adecuada para el interior del tanque. Este regulador de la temperatura es tarado en la fábrica y no debe ser tocado por el usuario. Sólo en caso la temperatura promedio interna resultará demasiado fría o demasiado poco fría, habrá que accionar el pomo (1). <b>El desescarche es automático.</b></p>	<p><b>COMANDOS</b></p> <ol style="list-style-type: none"> <li>1) Termostato</li> <li>2) Interruptor de las luces</li> <li>3) Testigo desescarche automatico</li> </ol>

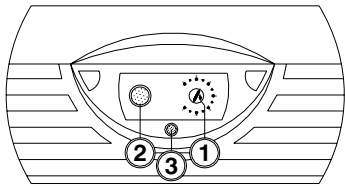
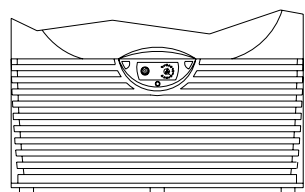

**GEMMA 60 M.**

**INFORMAZIONI PER IL SERVIZIO ASSISTENZA**

**SOSTITUZIONE LAMPADE INTERNE**

Per la sostituzione delle lampade in vasca:

- spegnere le luci usando l'interruttore luci
- estrarre il coprilampada sollevandolo da un' estremità con l'aiuto di un cacciavite.
- estrarre con cautela la lampada.

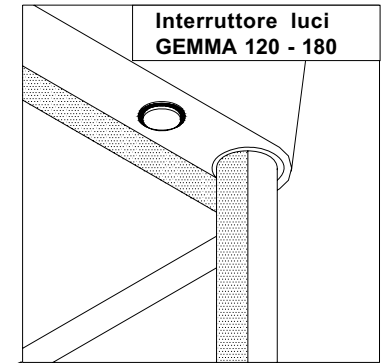
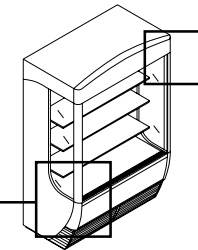
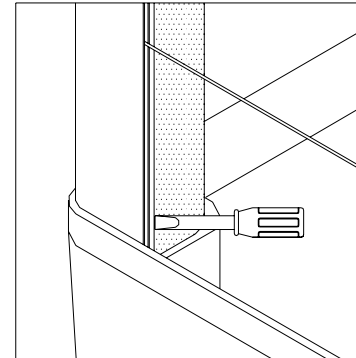

**Attenzione!**  
Per accedere al supporto componenti elettrici occorre rimuovere la griglia anteriore.

**INCONVENIENTI E RIMEDI**

Gli inconvenienti di funzionamento che si riscontrano negli apparecchi frigoriferi sono dovuti, nella maggioranza dei casi, a cause banali o ad installazione elettrica difettosa. Si tratta quindi di cause che possono essere facilmente eliminate sul posto.

**L'apparecchio non funziona:**

- controllare che la tensione arrivi regolarmente alla presa;
- controllare che la spina sia bene inserita nella presa.

**La temperatura interna non è soddisfacente:**

- controllare che l'apparecchio non si trovi vicino ad una fonte di calore o ad un flusso d'aria continua;
- controllare la regolazione della temperatura.
- controllare che non vi sia eccessivo accumulo di ghiaccio sull'evaporatore; per accedere occorre rimuovere il carter facendo attenzione a non danneggiare le motoventole;
- controllare che il condensatore non risulti intasato o ostruito;

**L'apparecchio è rumoroso:**

- controllare che tutte le viti ed i bulloni siano ben serrati;
- controllare che l'apparecchio sia ben livellato;
- controllare che qualche tubo o pala dei ventilatori non siano in contatto con altre parti dell'apparecchio.



**AVVERTENZE PER IL CORRETTO SMALTIMENTO DEL PRODOTTO AI SENSI DELLA DIRETTIVA EUROPEA 2002/96/EC**

Alla fine della sua vita utile il prodotto non deve essere smaltito insieme ai rifiuti urbani. Può essere consegnato presso gli appositi centri di raccolta differenziata predisposti dalle amministrazioni comunali, oppure presso i rivenditori che forniscono questo servizio. Smaltire separatamente un elettrodomestico consente di evitare possibili conseguenze negative per l'ambiente e per la salute derivanti da un suo smaltimento inadeguato e permette di recuperare i materiali di cui è composto al fine di ottenere un importante risparmio di energia e di risorse. Per rimarcare l'obbligo di smaltire separatamente gli elettrodomestici, sul prodotto è riportato il marchio del contenitore di spazzatura mobile barrato.



**SAFETY WARNINGS FOR THE APPLIANCES USING R290 COOLING FLUID (PROPANE)**

Propane is a natural gas that doesn't affect the environment but is inflammable. It is therefore indispensable to check that the cooling circuit tubing is not damaged before connecting the equipment to the mains. For every 8gr. of cooling fluid, the installation location must have a minimum volume of 1 cubic metre. The amount of cooling fluid in the appliance is indicated on the technical data plate on the back. Leakage of cooling fluid: avoid naked flames or over sources of ignition at the seat of the leakage. Be careful not to damage the cooling fluid circuit during positioning, installation or cleaning.



**Warning!**

Do not damage the cooling fluid circuit

**Warning!**

Do not damage internal or external walls of the machine: the cooling fluid circuit may damage. In case of damaged walls do not start the machine and refer to a service centre.

**INSTALLATION**

Take out packaging and clean all the cabinet using warm water together with 5% of neutral soap then dry it with a soft-cloth; for the glass parts only use specific products, avoiding the use of water which can leave on the glasses limestone residues. The refrigerator must be moved only using a service-lift; during all operations the refrigerator must be peremptory positioned on the suitable pallet supplied.

Place the counter in horizontal position on a clean surface, away from sources of heat (radiators, ovens, etc) included sun rays and away from draughts (for example fans, air conditioning ducts). In fact anything that causes the temperature to the inside of the cabinet to rise with detrimental results to the operation of the unit and energy consumption. Do not install the unit in open places and do not expose it to rain. It is necessary that the condensing unit obtains a good circulation of air around it.

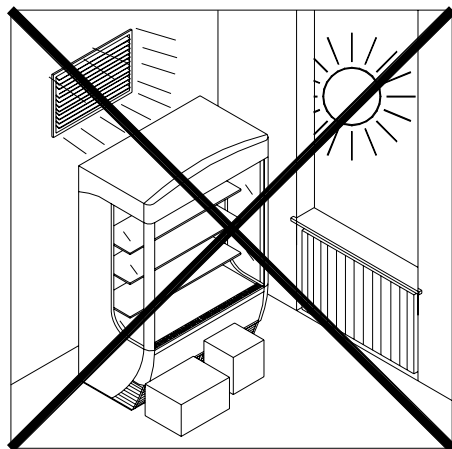

Also the area around the condensing unit should not be obstructed by boxes or other objects; keep a distance from the wall of **10 cm.** at least.

**Never use electrical equipment in the refrigerated compartment**

**Never place containers of liquid on or immediately above the ticket counter; should the content spill out, it would damage the counter. Install and position the unit in such a way so as to allow easy access to the power socket.**

**THE REFRIGERATOR IS NOT SUITABLE FOR WORKING IN DANGEROUS ENVIRONMENT WITH RISK OF FIRE, EXPLOSIONS OR RADIATION.**

**GEMMA 120 - 180**

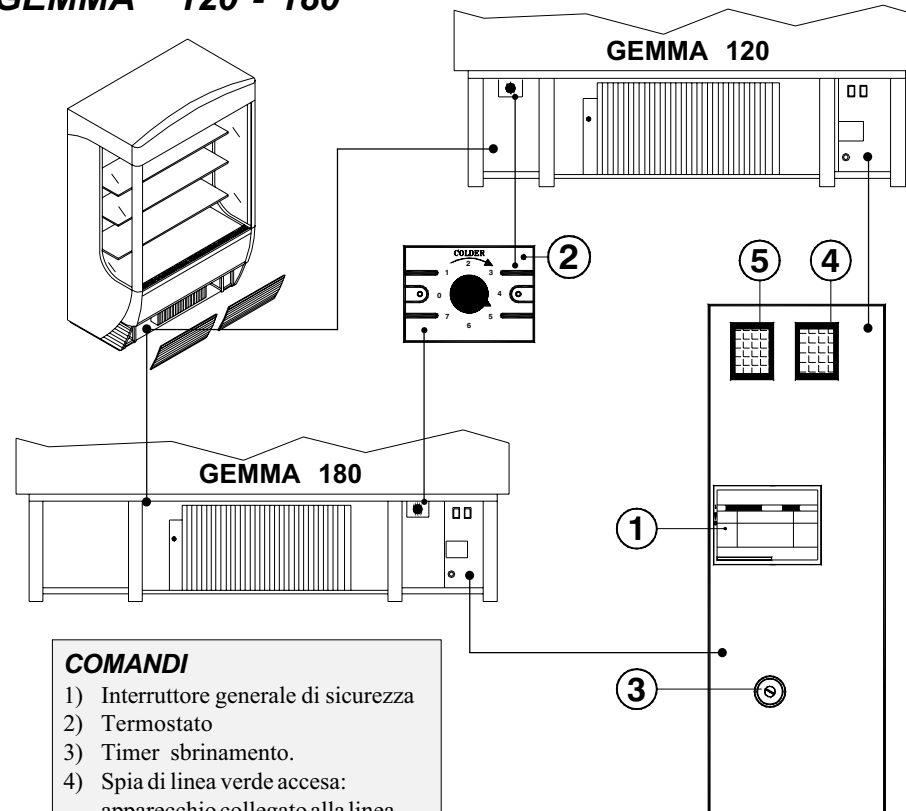

**COMANDI**

- 1) Interruttore generale di sicurezza
- 2) Termostato
- 3) Timer sbrinamento.
- 4) Spia di linea verde accesa: apparecchio collegato alla linea
- 5) Spia sbrinamento rossa: accesa durante lo sbrinamento

**CONTROLS**

- 1) Safety Main switch
- 2) Thermostat
- 3) Defrosting timer
- 4) Voltage green led light: appliance connected
- 5) Defrosting red led light: alight during defrosting time

**STEUERUNGEN**

- 1) Sicherheit Hauptschalter
- 2) Thermostat
- 3) Abtau Zeitgeber
- 4) Kontrolleuchte grün leuchtend: Gerät mit Versorgungslinie verbunden
- 5) Abtau-rot Kontroll-Lampe: leuchtet während dem Abtauen

**COMMANDES**

- 1) Interrupteur général de sécurité
- 2) Thermostat
- 3) Temporisateur de dégivrage
- 4) Voyant vert de marche allumé: appareil connecté
- 5) Voyant rouge de degivrage allumé: dégivrage en cours

**COMANDOS**

- 1) Interruptor principal
- 2) Termostato
- 3) Temporizador de desescarche
- 4) Luz verde de control encendida: aparato conectado
- 5) Luz roja desescarche: encendida durante el desescarche



## GEMMA 120 - 180

### REGOLAZIONE TEMPERATURA

Questo apparecchio frigorifero è equipaggiato di un termostato per il mantenimento automatico della temperatura idonea all'interno della vasca. Il termostato è tarato in fabbrica e non deve essere toccato dall'utilizzatore. Soltanto nel caso in cui la temperatura media interna risulti non soddisfacente, si può agire ruotando la manopola (2). **Lo sbrinamento è automatico**. Se si rende necessario fissare l'ora di sbrinamento è sufficiente operare uno sbrinamento manuale nel momento prescelto ruotando con un cacciavite il perno (3) del timer.

### TEMPERATURE SETTING

Each refrigerating appliance is provided with a thermostat for automatic maintenance of the appropriate temperature inside the tank. This temperature adjuster is gauged by the factory and should not be touched by the user. Only if the average internal temperature is too cold or not cold enough should the knob (2) turned. **Defrosting is automatic**. If you want to set a defrosting time, just defrost the unit manually by rotating with a screwdriver **Timer pivot (3)**.

### REGLAGE DE LA TEMPERATURE

Chaque appareil frigorifique est pourvu d'un thermostat pour le maintien automatique de la température appropriée, à l'intérieur de la cuve. Ce dispositif pour régler la température est gradué à l'usine et ne devrait pas être touché par l'utilisateur. Seulement si la température moyenne interne est trop froide ou trop élevée, il faut agir sur le bouton (2). **L'appareil effectue un dégivrage automatique**. S'il est nécessaire de programmer l'heure de dégivrage il suffit de provoquer un dégivrage manuel au moment choisi en tournant le bouton du **timer (3)** avec à l'aide d'un tournevis.

### TEMPERATUR EINSTELLUNG

Jeder Gerät ist mit einem Thermostat zur Aufrechterhaltung der geeigneten Temperatur im Behälter ausgestattet. Dieser Temperaturregler wird in der Fabrik geeicht und dürfte von dem Benutzer nicht berührt werden. Nur wenn die Durchschnittstemperatur zu kalt oder nicht kalt genug sein sollte, ist der Drehgriff (2) zu benutzen. **Die Abtauung ist automatisch**. Wenn es nötig ist, die Abtauungszeit zu programmieren, genügt es eine Handabtauung durch Drehen (mit Hilfe eines Schraubenziehers) des Kugelknopfes des **Abtauungs-Timer (3)**.

### AJUSTE DE TEMPERATURA

Todo aparato frigorífico está equipado con un termostato para el mantenimiento automático de la temperatura, la más adecuada para el interior del tanque. Este regulador de la temperatura es tarado en la fábrica y no debe ser tocado por el usuario. Sólo en caso la temperatura promedio interna resultará demasiado fría o demasiado poco fría, habrá que accionar el pomo (2).

**El desescarche es automático**. Si hace falta plantear la hora de desescarche, es suficiente ocasionar un desescarche manual en el momento escogido rodando, con un destornillador, **la manopla (3) del timer**.

Operation is regular with ambient temperature indicated on **technical data plate**.

CLIMATE CLASS	ENVIRONMENT OPERATING TEMPERATURE
0 - 1 - 2 - 3 - 4 - 6	+16°C ÷ +32°C ±2°C
5 - 7	+16°C ÷ +43°C ±2°C

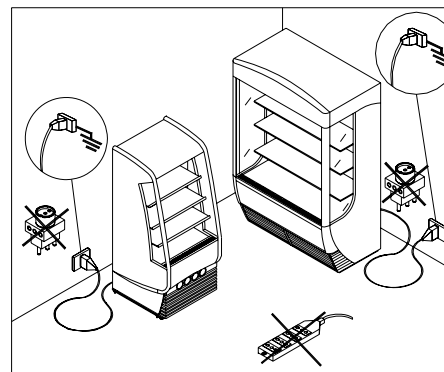

### PUTTING INTO OPERATION

Check that the voltage on the identification plate is the same as that of the network. **THE ELECTRICAL SUPPLY LINE TO WHICH THE REFRIGERATOR WILL HAVE TO BE CONNECTED IS TO BE PROTECTED BY A VERY SENSITIVE DIFFERENTIAL SWITCH (Rc=16A, Dc=30mA); IT IS ALSO TO BE LINKED TO THE GENERAL EARTHING PLANT.**

**Earthing is necessary and compulsory by law. Absolutely never use reduction units, patch cords, adapters or multiple socket outlets to connect the counter. DIRECTLY connect the equipment to the mains.** The manufacturer disclaims all responsibility for any damage to people or things due to incorrect observance of this rule.



### WARNING!

The equipment must not be used by persons (including children) whose physical, sensorial, or mental capacities are reduced, or who lack experience and know-how, unless they have been provided, by means of a person responsible for their safety, with suitable monitoring or instructions about the use of the equipment. Children must be monitored to ensure they do not play with the equipment.

When you place the moving shelves into the cabinet it is necessary taking into consideration the form of the special holed conveyer panel that facilitates air circulation for a uniform temperature distribution:

### WARNING:

- 1) **the product must not obstruct the display area completely.**
- 2) **Avoid leaving shelves empty so as not to create turbulence which may prejudice regular refrigerated air flow, and cause needless energy consumption**

During closing time let down the night curtain (if present) to avoid an useless energy consumption.

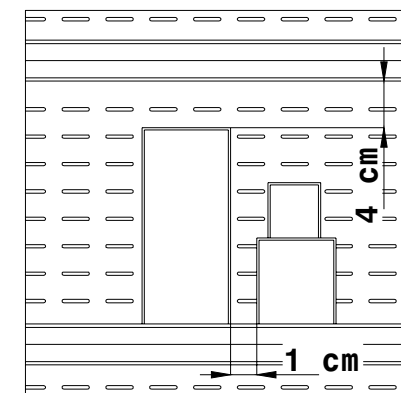

## PERIODICAL MAINTENANCE

Any further adjustments on the refrigerator necessarily require the electric plug to be removed. Check periodically the supply cable in order to detect any damage. If the power supply cable is damaged, don't use the equipment and don't try to repair it: to prevent any risk, it must be replaced by the manufacturer, by a member of the after-sales service staff, or anyway by a person having similar qualifications. In any case, none of the protective elements (the grill, the carter) must be removed by non qualified staff. Absolutely avoid using the refrigerator without such protection.

**The replacement of neon tubes must be carried out only by an Authorized Service Center. The lamps have to be replaced by identical lamps only.**



### FINNED CONDENSER CLEANING

Periodically check and remove from the **finned condenser unit (if present)** the impurity (dust and deposit) which remain among the fins of the condenser, obstructing a good circulation of the air. A dirty condenser reduces the performance of the equipment, increasing the energy consumption. Cleaning should be carried out with a soft brush or preferably with a vacuum cleaner.

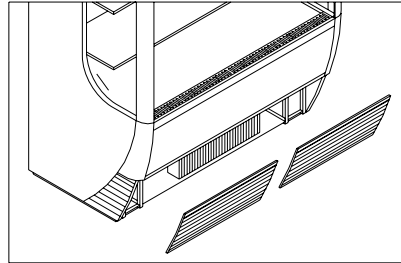

For a good preservation of the cabinet's body a **periodical cleaning is necessary.**

**EXTERNAL BODY:** When necessary, the external body should be cleaned with a cloth and a neutral soap and water solution.

**STAINLESS STEEL SURFACES:** wash with warm water and mild detergent, rinse well and dry with soft cloth. Avoid scouring pads etc. which will spoil the finish of the stainless steel.

**SURFACES IN PLASTIC MATERIAL:** wash with warm water and mild detergent, rinse well and dry with soft cloth; under no circumstances should alcohol, methylated spirits or solvents be used.

**GLASS SURFACES:** only use products specifically designed for glass cleaning; It is not advisable to use ordinary water which can leave a film of calcium on the surface of the glass.

**For cleaning operation of the tank proceed as follows:**

- 1) Remove the product from the tank.
- 2) Switch off the unit using main switch (see control panel) and unplug the unit.
- 3) Before cleaning the tank the inside temperature must be the same as the ambient.
- 4) Clean the tank; don't use too much water that could damage the motor fans; rinse and dry carefully.
- 5) Turn the unit on, with the night curtain (if present) lowered and 1 hour later you can load the product again.



**Do not use jet of water to clean the cabinet: electrical wiring could be damaged.**

**Never use mechanical devices or any other means to accelerate the defrosting process, other than those recommended by the manufacturer.**

## SEASONAL WORK

When the unit is kept unused for a long time, please take note of the following procedures:

- unplug the unit;
- clean and dry well the unit;
- cover the unit with a curtain, place it in a dry room and sheltered from the atmospheric agents.

## GEMMA 60 E.

### COMANDI

- 2) Interruttore luci
- 4) Centralina elettronica

### CONTROLS

- 2) Light switch
- 4) Electronic control

### COMMANDES

- 2) Interrupteur d'éclairage
- 4) Central électronique

### STEUERUNGEN

- 2) Licht Schalter
- 4) Elektronisches Aggregat

### COMANDOS

- 2) Interruptor de las luces
- 4) Centralita electronica

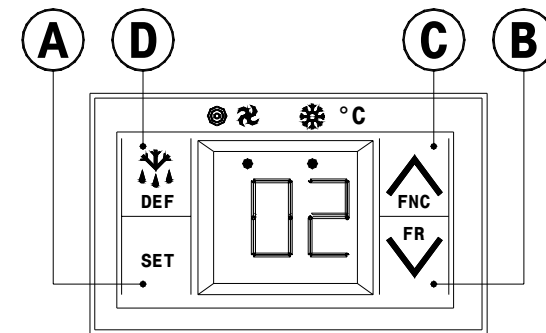
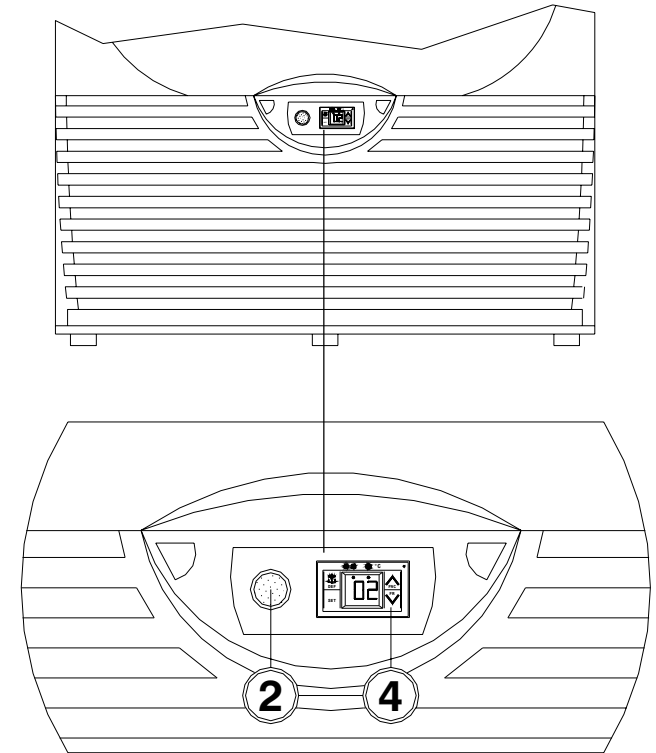

*Centralina elettronica - Electronic control - Central électronique  
Elektronisches Aggregat - Centralita electronica*

## GEMMA 60 E.

### REGOLAZIONE TEMPERATURA

Questo apparecchio frigorifero è equipaggiato di una centralina elettronica per il mantenimento automatico della temperatura all'interno della vasca. La centralina è tarata in fabbrica e non deve essere toccata dall'utilizzatore. Soltanto nel caso in cui la temperatura media interna risulti non soddisfacente, si può agire premendo il pulsante (C) o il pulsante (B), per incrementare o decrementare la temperatura in vasca. Premere il pulsante (A) per visualizzare la temperatura impostata. **L'apparecchio effettua lo sbrinamento automaticamente.** Se si rende necessario impostare l'ora di sbrinamento è sufficiente premere per almeno 3 sec. il pulsante (D) della centralina. Sul display comparirà 'dF'.

### TEMPERATURE SETTING

Each refrigerating appliance is provided with an electronic control (2) for automatic maintenance of the temperature inside the tank. This temperature adjuster is gauged by the factory and should not be touched by the user. Only if the average internal temperature is too cold or not cold you can increment or decrement the temperature by pushing button (C) or (B). Pushing button (A) you can see on display the set temperature. **The appliance makes an automatic defrosting.** If you want to set a defrosting time, just defrost the unit manually by pushing for at least 3 sec. button (D) of electronic control. On display appear 'dF'.

### RÉGLAGE DE LA TEMPÉRATURE

Chaque appareil frigorifique est pourvu d'une central électronique pour le maintien automatique de la température à l'intérieur de la cuve. Ce dispositif pour régler la température est gradué à l'usine et ne devrait pas être touché par l'utilisateur. Seulement si la température moyenne interne est trop froide ou trop élevée, **il faut agir sur le bouton (C) pour fixer la température plus chaude ou il faut agir sur le bouton (B), pour fixer la température plus froide.** Presser la touche (A) pour visualiser la température impostée. **L'appareil effectue un dégivrage automatique.** S'il est nécessaire de programmer l'heure de dégivrage, il suffit de provoquer un dégivrage manuel au moment choisi en appuyant le bouton (D) du central électronique. Pendant le dégivrage sera visualisée sur display: "dF".

### TEMPERATUR EINSTELLUNG

Jeder Gerät ist mit einem Elektronik-Aggregat zur Aufrechterhaltung der Temperatur im Behälter ausgestattet. Dieser Temperaturregler wird in der Fabrik geeicht und dürfte von dem Benutzer nicht berührt werden. Nur wenn die Durchschnittstemperatur zu kalt oder nicht kalt genug sein sollte, **ist der Druckknopf (C) oder (B) zu drücken**, damit eine wärmere oder tiefere Temperatur erreicht werden kann. Die gewünschte Temperatur wird am Display des Aggregats angezeigt. **Diese Gerät führt die Abtauung alle automatisch durch.** Wenn es nötig ist, die Abtauungszeit zu programmieren, genügt es eine Handabtauung durch Drücken Taste (D) mehr als 3". Während des Abtauens erscheint auf dem Display: "dF".

### AJUSTE DE TEMPERATURA

Todo aparato frigorífico está equipado con una centralita electrónica para el mantenimiento automático de la temperatura para el interior del tanque. Este regulador de la temperatura es tarado en la fábrica y no debe ser tocado por el usuario. Sólo en caso la temperatura promedio interna resultará demasiado fría o demasiado poco fría, habrá que **accionar la tecla (C) o la tecla (B)**, por incrementar o decrementar la temperatura. Empujar la tecla (A) para visualizar la temperatura deseada. **El equipo efectúa el desescarche automáticamente.** Si hace falta plantear la hora de desescarche, es suficiente ocasionar un desescarche manual en el momento escogido manteniendo pulsada durante más de 3 sec. la tecla (D) de la centralita. Durante el desescarche en el display aparece dF.

## AUTOMATIC DEFROSTING

### APPLIANCES USING R404a COOLING FLUID

On these appliances **the defrosting is automatic.** During the defrosting period, the resulting water is collected into a stainless steel tray and dispelled by an automatic electrical evaporating system. In case of fault the security thermostat breaks the voltage to the electrical resistance, and the water brims on the floor; **call the operator**, who must reset the thermostat stud only after having eliminate the cause of the fault.

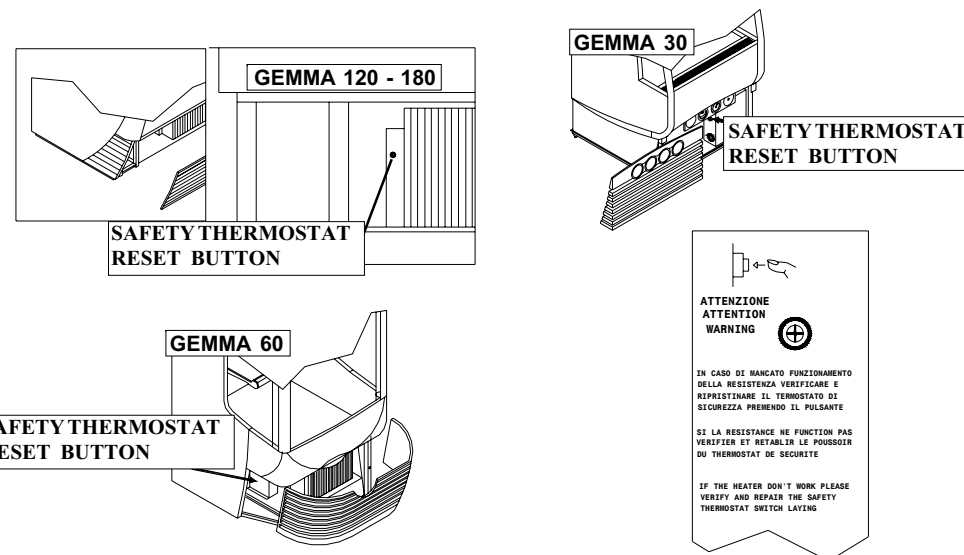

**Warning!** Check and clean periodically the tray sucking any dirt and/or remnants with a properly powerful aspirator suitable for liquids.

### APPLIANCES USING R290 COOLING FLUID

On these appliances **the defrosting is automatic.** During the defrosting period, the resulting water is collected into a tray and evaporated via the waste heat of the refrigeration system with an electrical resistance (GEMMA45) or an absorbent cloth (GEMMA30). In case of water on the floor refer to a service centre.

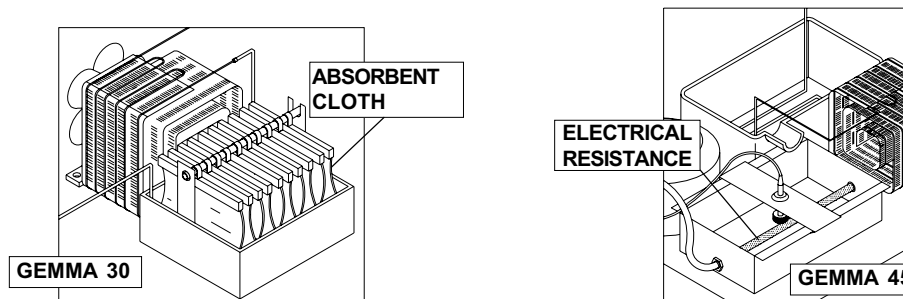

## INFORMATIONS ABOUT SERVICE

### INTERNAL LIGHT TUBES REPLACING

For the replacing of the light tubes proceed as follow:

- switch off the neon tubes using light switch.
- extract neon cover line pulling it out from a side with a screwdriver.
- extract light tubes

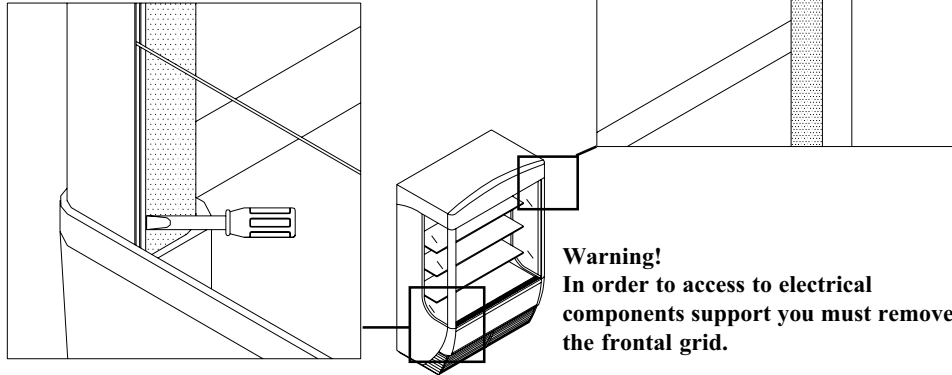

### MALFUNCTIONS AND REMEDIES

Most of the functioning inconveniences are generally due to simple causes or to defective electrical connections. These problems can usually be solved on the place.

#### The unit does not start:

- check that there is voltage at the wall socket;
- check that the unit is properly plugged.

#### The internal temperature is not cold enough:

- check that the unit is not placed too close to any heating source or placed on to a continuously air flow action;
- check that there is not too much ice on the evaporator: to enter the evaporator remove the ventilated evaporator cover making attention to not damage the motor fans.
- check temperature setting.
- check that the condenser is not blocked by dirt;

#### The unit is noisy:

- check that all the bolts and nuts are properly fasten;
- check that the unit is placed on an even surface;
- check if any pipe or fan is in contact with any other part of the body.



### IMPORTANT INFORMATION FOR CORRECT DISPOSAL OF THE PRODUCT IN ACCORDANCE WITH EC DIRECTIVE 2002/96/EC

At the end of its working life, the product must not be disposed of as urban waste. It must be taken to a special local authority differentiated waste collection centre or to a dealer providing this service. Disposing of a household appliance separately avoids possible negative consequences for the environment and health deriving from inappropriate disposal and enables the constituent materials to be recovered to obtain significant savings in energy and resources. As a reminder of the need to dispose of household appliances separately, the product is marked with a crossed-out wheeled dustbin.

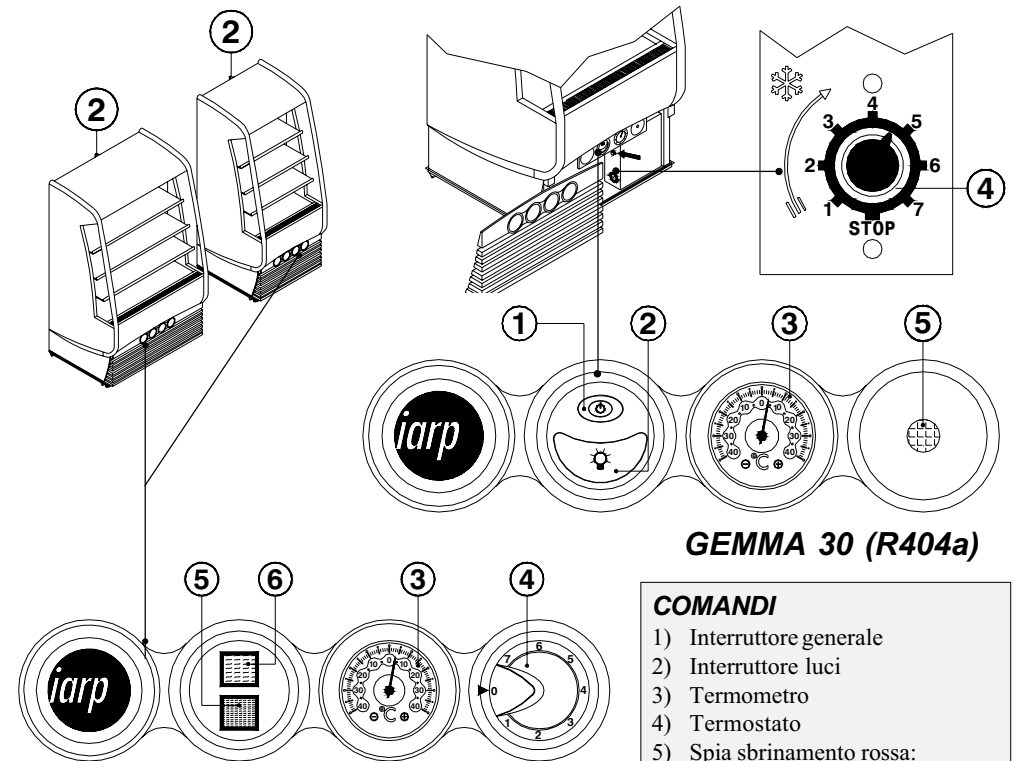

**GEMMA 30 (R404a)**

**GEMMA 30 / 45 (R290)**

#### COMANDI

- 1) Interruttore generale
- 2) Interruttore luci
- 3) Termometro
- 4) Termostato
- 5) Spia sbrinamento rossa: accesa durante lo sbrinamento
- 6) Spia di linea verde accesa: apparecchio collegato alla linea

#### COMMANDES

- 1) Interrupteur général
- 2) Interrupteur d'éclairage
- 3) Thermomètre
- 4) Thermostat
- 5) Voyant rouge de dégivrage allumé: dégivrage en cours
- 6) Voyant vert de marche allumé: appareil connecté

#### CONTROLS

- 1) Main switch
- 2) Light switch
- 3) Thermometer
- 4) Thermostat
- 5) Defrosting red led light: alight during defrosting time
- 6) Voltage green led light alight: appliance connected

#### STEUERUNGEN

- 1) Hauptschalter
- 2) Licht Schalter
- 3) Thermometer
- 4) Thermostat
- 5) Abtau-rot Kontroll-Lampe: leuchtet während dem Abtauen
- 6) Kontrolleuchte grün leuchtend: Gerät verbunden

#### COMANDOS

- 1) Interruptor principal
- 2) Interruptor de la luz
- 3) Termometro
- 4) Termostato
- 5) Luz roja desescarche: encendida durante el desescarche
- 6) Luz verde de control encendida: aparato conectado

## REGOLAZIONE TEMPERATURA

Questo apparecchio frigorifero è equipaggiato di un termostato per il mantenimento automatico della temperatura idonea all'interno della vasca. Il termostato è tarato in fabbrica e non deve essere toccato dall'utilizzatore. Soltanto nel caso in cui la temperatura media interna risulti non soddisfacente, si può agire ruotando la manopola (4) I numeri riportati sulla targhetta di regolazione non indicano direttamente il valore della temperatura bensì soltanto posizioni di riferimento: a numero maggiore corrisponde una temperatura più fredda. **Lo sbrinamento è automatico**. Se si rende necessario fissare l'ora di sbrinamento è sufficiente operare uno sbrinamento manuale nel momento prescelto ruotando con un cacciavite il **perno del timer**.

## TEMPERATURE SETTING

Each refrigerating appliance is provided with a thermostat for automatic maintenance of the appropriate temperature inside the tank. This temperature adjuster is gauged by the factory and should not be touched by the user. Only if the average internal temperature is too cold or not cold enough should the knob (4) be turned. The numbers on the regulation plate are not related to temperature values but only to knob reference position: a higher number corresponds to a lower temperature. **Defrosting is automatic**. If you want to set a defrosting time, just defrost the unit manually by rotating with a screwdriver **Timer pivot**.

## REGLAGE DE LA TEMPERATURE

Chaque appareil frigorifique est pourvu d'un thermostat pour le maintien automatique de la température appropriée, à l'intérieur de la cuve. Ce dispositif pour régler la température est gradué à l'usine et ne devrait pas être touché par l'utilisateur. Seulement si la température moyenne interne est trop froide ou trop élevée, il faut agir sur le bouton (4). Les numéros de la plaquette de réglage n'indiquent pas directement la valeur de température, mais seulement des positions de référence: au numéro plus grand correspond une température plus froide. **L'appareil effectue un dégivrage automatique**. S'il est nécessaire de programmer l'heure de dégivrage il suffit de provoquer un dégivrage manuel au moment choisi en tournant le bouton du **timer** avec à l'aide d'un tournevis.

## TEMPERATUR EINSTELLUNG

Jeder Gerät ist mit einem Thermostat zur Aufrechterhaltung der geeigneten Temperatur im Behälter ausgestattet. Dieser Temperaturregler wird in der Fabrik geeicht und dürfte von dem Benutzer nicht berührt werden. Nur wenn die Durchschnittstemperatur zu kalt oder nicht kalt genug sein sollte, ist der Drehgriff (4) zu benutzen. Die Nummern der Gradskala nicht den Temperaturwert angeben, sondern Bezugspositionen: eine höhere Nummer entspricht einer kälteren Temperatur. **Die Abtaugung ist automatisch**. Wenn es nötig ist, die Abtaugungszeit zu programmieren, genügt es eine Handabtaugung durch Drehen (mit Hilfe eines Schraubenziehers) des Kugelknopfes **des Abtaugungs-Timer**.

## AJUSTE DE TEMPERATURA

Todo aparato frigorífico está equipado con un termostato para el mantenimiento automático de la temperatura, la más adecuada para el interior del tanque. Este regulador de la temperatura es tarado en la fábrica y no debe ser tocado por el usuario. Sólo en caso la temperatura promedio interna resultará demasiado fría o demasiado poco fría, habrá que accionar el pomo (4). Los números de la escala graduada no indican el valor de la temperatura, sino posiciones de referencia: al número mayor corresponde una temperatura más fría. **El desescarche es automático**. Si hace falta plantear la hora de desescarche, es suficiente ocasionar un desescarche manual en el momento escogido rodando, con un destornillador, **la manopla del timer**.

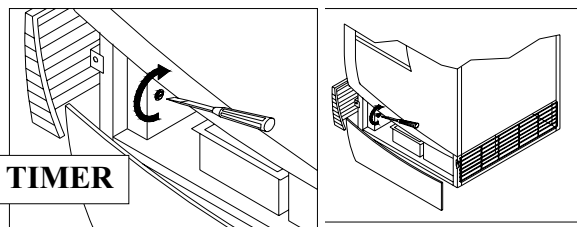

**GEMMA 30 - 45**

## INFORMATIONS POUR L'UTILISATEUR

FRANÇAIS

### INDICATIONS DE SECURITE POUR LES APPAREILS QUI UTILISENT LE REFRIGERANT R290 (PROPANE)

Le propane est un gaz naturel sans effet sur l'environnement, mais inflammable. Il est donc indispensable de s'assurer que les tubes du circuit réfrigérant ne sont pas endommagés avant de brancher l'appareil au réseau d'alimentation. Tous les 8 g. de réfrigérant, le local d'installation doit disposer d'un volume minimum de 1 m<sup>3</sup>. La quantité de réfrigérant de l'appareil est indiquée sur la plaque des caractéristiques techniques placée sur le dos de l'appareil. En cas de perte du réfrigérant, éviter que des flammes libres ou des sources d'incendie se trouvent à proximité du point de fuite. Veiller de ne pas endommager les tuyaux du circuit de refroidissement lors de la mise en place, de l'installation et du nettoyage de l'appareil.



#### Attention!

Ne pas endommager les tuyaux du circuit de refroidissement.

#### Attention!

Ne pas endommager les parois internes ou externes de l'appareil : le circuit du fluide réfrigérant pourrait être endommagé. En cas de parois endommagées ne pas mettre en marche l'appareil et s'adresser à un centre d'assistance.

### INSTALLATION

Après avoir enlevé l'emballage, nettoyer soigneusement le banc entier avec de l'eau tiède et du savon neutre à 5%. Ensuite essuyer avec un chiffon souple. Pour les parties en verre, n'utiliser que des produits spécifiques, tout en évitant l'eau, laquelle pourrait déposer sur le verre des résidus de calcaire. Pour la manutention de l'appareil - qui doit être encore placé sur sa palette en bois - utiliser un chariot élévateur-transporteur.

Le banc doit être posé à plat, loin des sources de chaleur (radiateurs, poêles, etc...) et loin de l'influence de continus mouvements d'air (causés par exemple par des ventilateurs, buses d'air conditionné, etc...); éviter aussi l'exposition aux rayons du soleil. Tout cela cause une hausse de température dans la zone réfrigérée, avec des conséquences négatives sur le fonctionnement et sur la consommation d'énergie. En outre, ne pas placer l'appareil en plein air et ne pas l'exposer à la pluie.

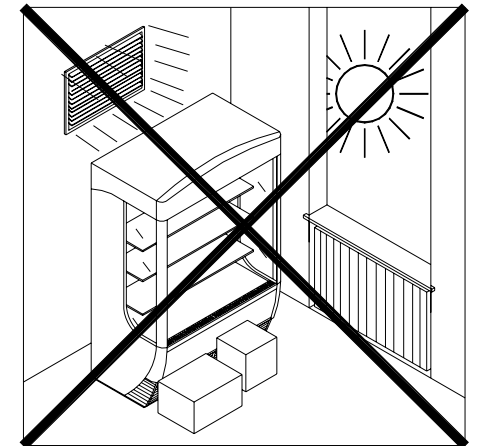

Il est nécessaire que le groupe condensateur soit sous condition de libre changement d'air; donc les zones d'aération ne doivent pas être obstruées par des boîtes ou autre chose. La distance du mur doit être d'au moins **10 cm**.

**Ne pas utiliser d'appareils électriques dans le compartiment réfrigéré.**

**L'appareil n'est pas apte à supporter des renversements de liquides sur son sommet. Pour cette raison, ne pas appuyer ou ne pas mettre de récipients contenant du liquide juste au-dessus du comptoir frigorifique. Placer l'appareil en laissant sa fiche d'alimentation facilement accessible.**

**L'APPAREIL N'EST PAS APTE POUR L'INSTALLATION DANS DES ENDROITS COMPORTANT DES RISQUES D'INCENDIE OU D'EXPLOSION OU SOUSMIS A DES RADIATIONS.**

Les conditions ambiantes extérieures pour un fonctionnement régulier de l'appareil sont spécifiées sur la plaques de **données techniques**.

CLASSE CLIMATIQUE	TEMPERATURE DE FONCTIONNEMENT
0 - 1 - 2 - 3 - 4 - 6	+16°C ÷ +32°C ±2°C
5 - 7	+16°C ÷ +43°C ±2°C

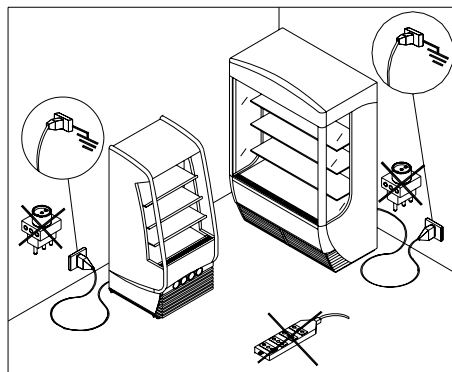

### MISE EN SERVICE

S'assurer que la tension indiquée sur la plaque de données techniques correspond à celle du réseau. 

**LA LIGNE D'ALIMENTATION ÉLEC-TRIQUE À LAQUELLE LE FRIGIDAIRE SERA RELIÉ DOIT ÊTRE PROTÉGÉE PAR UN INTERRUPTEUR DIFFÉRENTIEL À HAUTE SENSIBILITÉ (In=16A, Id=30mA) ET CONNECTÉE À L'IMPLANTATION GÉNÉ-RALE DE TERRE.**

La mise à terre est nécessaire et obligatoire pour le bon fonctionnement de l'appareil. Pour le branchement n'utiliser surtout pas de réducteurs, de rallonges, d'adaptateurs ou de prises multiples. Par conséquent le branchement doit se faire de façon **DIRECTE** avec le réseau d'alimentation. Le fabricant décline toute responsabilité pour d'éventuels dommages causés aux personnes ou à la propriété dus à l'inobservance de cette norme

### ! ATTENTION!

L'appareil n'est pas destiné à être utilisé par des personnes (y compris des enfants) présentant des capacités physiques, sensorielles ou mentales réduites, ou bien manifestant un manque d'expérience ou de connaissances, à moins qu'une personne responsable de leur sécurité intervienne pour leur offrir une surveillance ou des instructions sur l'emploi de l'appareil. Il faut surveiller les enfants pour s'assurer qu'ils ne puissent pas jouer pas avec l'appareil.

En plaçant les étagères mobiles selon les dimensions des produits à ranger sur elles, il faut tenir compte du spécial panneau perforé d'aération qui favorise la circulation de l'air et par conséquent une uniforme distribution de la température.

### EVITER:

- 1) **d'obstruer complètement avec le produit l'espace prédisposé à l'exposition;**
- 2) **de laisser des étagères vides pour ne pas créer des turbulences nuisibles à l'écoulement d'air réfrigéré et pour ne pas consommer inutilement de l'énergie.**

Pendant les heures de fermeture du local, garder le rideau baissé (sur les versions équipées avec cette protection). Cela permet une considérable économie d'énergie.

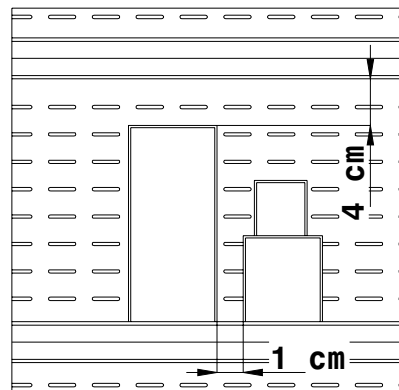

## INFORMES PARA EL SERVICIO DE ASISTENCIA

### SUBSTITUCIÓN DE LA LÁMPARAS EN LA CUBA

Para sustituir los tubos luminosos en la cuba:

- apagar las lamparas accionando el interruptor
- quitar el cubrelámpara poniendo cuidado en empezar a sacarlo desde un angulo con la punta de un destornillador
- extraer los tubos luminosos de los portalámparas.

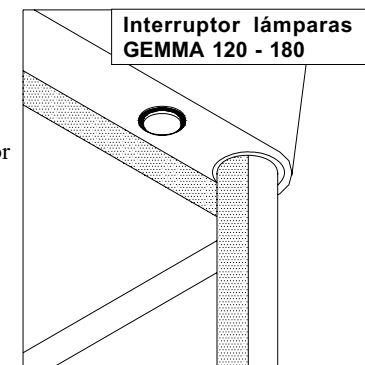
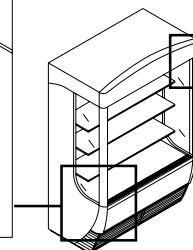
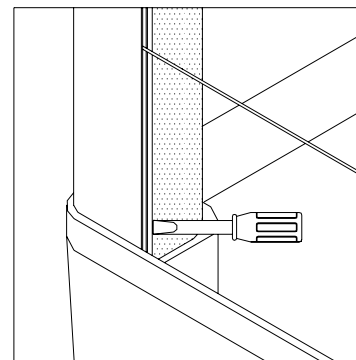

**Cuidado!**  
Para acceder al soporte de los componentes eléctricos, hay que quitar la rejilla frontal.

### BUSQUEDA Y REPARACIÓN DE FALTAS

Las faltas de funcionamiento que se encuentran en los equipos frigoríficos son debidas, en la mayoría de los casos, a causas banales o a la instalación eléctrica defectuosa. Se trata entonces de causas que pueden ser fácilmente eliminadas en el sitio.

#### El equipo no funciona:

- controlar que la corriente llegue regularmente a la toma;
- controlar que el enchufe esté insertado completamente en la toma.

#### La temperatura interna no es satisfactoria:

- controlar que el equipo no se encuentre cerca de una fuente de calor o a una corriente de aire continua;
- controlar que no haya una excesiva acumulación de hielo sobre el evaporador; para alcanzarlo, quitar el expreso carter aeroevaporador usando atención para no damnificar los ventiladores;
- controlar que la temperatura no esté ajustada en una posición errada
- controlar que el condensador no esté atascado u obstruido.

#### El equipo es ruidoso:

- controlar que la totalidad de tornillos y tuercas esté bien atornillada;
- controlar que el equipo esté bien nivelado;
- controlar que cualquier tubo o pala de los ventiladores no toque otras partes.



### ADVERTENCIAS PARA LA ELIMINACIÓN CORRECTA DEL PRODUCTO SEGÚN ESTABLECE LA DIRECTIVA EUROPEA 2002/96/EC

Al final de su vida útil, o producto no debe eliminarse junto a las desechos urbanos. Puede entregarse a centros específicos de recogida diferenciada dispuestos por las administraciones municipales, o a distribuidores que facilitan este servicio. Eliminar por separado un electrodoméstico significa evitar posibles consecuencias negativas para el medio ambiente y la salud derivadas de una eliminación inadecuada y permite reciclar los materiales que lo componen, obteniendo así un ahorro importante de energía y recursos. Para subrayar la obligación de eliminar por separado los electrodomésticos, en el producto aparece un contenedor de basura móvil tachado.

## DESESCARCHE AUTOMATICO

### APARATOS QUE UTILIZAN REFRIGERANTE R404a

Estes aparatos efectuan el **desescarche en automático**. El agua de desescarche del evaporador es recogido en una expresa pequeña cubeta y disolvida por un sistema de evaporación automática de resistencia eléctrica. En el caso de falta de funcionamiento, un termostato de seguridad interviene para cortar la alimentación eléctrica a la resistencia de evaporación; por consiguiente, el agua no evapora y la anomalía se manifiesta con el agua en el suelo. **Hay entonces que llamar a un técnico**, el cual (antes de empujar la tecla de reset para reactivar el termostato) debe eliminar la causa de la anomalía.

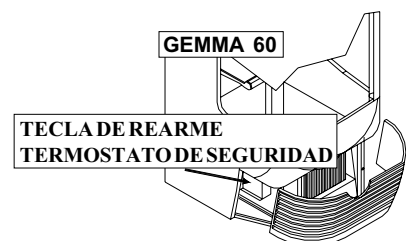

#### Cuidado!

Controlar y limpiar periodicamente la cubeta inox aspirando la casual suciedad/residuos con un aspirador de apropiada potencia, adecuado para los líquidos.

### APARATOS QUE UTILIZAN REFRIGERANTE R290

Estes aparatos efectuan el **desescarche en automático**. El agua de desescarche del evaporador es recogido en una cubeta y se disuelve por el calor residual del sistema de refrigeración y con una resistencia eléctrica (GEMMA 45) o con paño absorbente (GEMMA 30). En el caso de agua en el suelo llamar a un centro de asistencia.

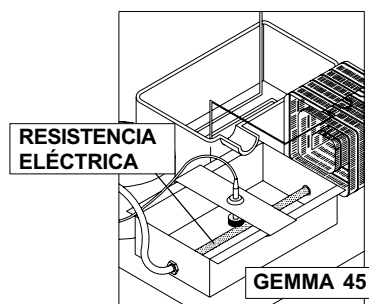
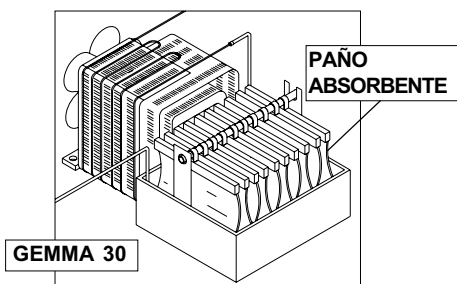

## ENTRETIEN PERIODIQUE

Pour toute intervention sur l'appareil par l'utilisateur, il faut absolument détacher la fiche de la prise de courant. Vérifier périodiquement le câble d'alimentation pour vérifier s'il est endommagé. Si le câble d'alimentation est endommagé, ne pas utiliser l'appareil ni tenter de le réparer: il doit être remplacé par le constructeur ou par le service d'assistance, ou en tout cas par une personne aux qualifications équivalentes, de façon à prévenir tout type de risque. Aucune protection (grille ou carter) doit être enlevée par des personnes non qualifiées. Eviter rigoureusement de faire fonctionner l'appareil avec ces protections ôtées. **Le remplacement éventuel du neon doit être effectué par Personnel Technique Qualifié.**

**Les néons doivent être remplacés avec les mêmes néons.**

### NETTOYAGE DU CONDENSATEUR AILETÉ

Périodiquement, **nettoyer le condensateur aileté (seulement pour où prévus)** d'impuretés (poussière, etc...) qui se sont accumulés entre les ailettes et la surface frontale et qui empêchent une bonne circulation de l'air. Un condensateur sale influe négativement sur le rendement de l'implantation, réduisant ses performances et déterminant d'inutiles consommations d'énergie électrique. L'opération de nettoyage est à exécuter avec des brosses en soie ou, encore mieux, avec un aspirateur.

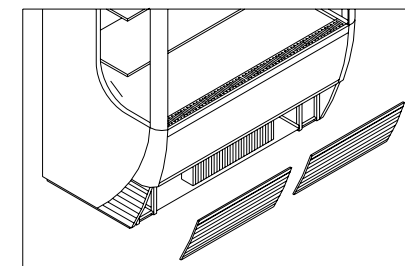

Pour une bonne conservation des surfaces de l'appareil, recourir au nettoyage périodique.

**MEUBLE EXTERIEUR:** Le cas échéant, nettoyer délicatement le meuble extérieur avec un chiffon souple imbibé d'une solution d'eau et détergent neutre, rincer et essuyer soigneusement.

**SURFACES EN ACIER INOXYDABLE:** Laver avec de l'eau tiède au savon neutre et essuyer avec un chiffon souple; pour ne pas détériorer les surfaces, éviter de la paille de fer ou des feuilles avec des fibres métalliques.

**SURFACES EN MATÉRIEL PLASTIQUE:** Laver avec de l'eau tiède au savon neutre, rincer et essuyer avec un chiffon souple; éviter absolument l'emploi d'alcool, acétone ou solvants qui détériorent les surfaces.

**SURFACES EN VERRE:** N'utiliser que des produits spécifiques pour le verre, tout en évitant l'eau, laquelle pourrait déposer sur la surface vitriée des résidus de calcaire.

**Pour nettoyer le bac, procéder comme suit:**

- 1) Enlever les produits du bac.
- 2) Eteindre l'appareil en actionnant l'interrupteur principal (voir commandes) et détacher la fiche.
- 3) Avant de commencer le nettoyage, la température dans le bac doit être égale à celle du milieu ambiant.
- 4) Laver soigneusement l'intérieur du bac avec du savon neutre, sans utiliser des grandes quantités d'eau qui pourraient compromettre le fonctionnement des ventilateurs situés dessous. Ensuite, bien rincer et essuyer.
- 5) Réactiver l'appareil (avec son rideau baissé sur les versions équipées avec cette protection) et, après environ 1 heure, charger les produits.



**N'utiliser pas des jets d'eau en nettoyant: ils pourraient atteindre les parties électriques et les endommager. N'utiliser ni dispositifs mécaniques ni d'autres moyens, en dehors de ceux recommandés par le constructeur, pour accélérer le processus de dégivrage**

### UTILISATION SAISONNIERE

Si l'appareil devait rester inactif pendant des longues périodes, il faudra effectuer les opérations préliminaires suivantes:

- enlever la fiche de la prise du courant;
- bien nettoyer et essuyer le meuble;
- laisser l'appareil dans un endroit sec et protégé des agents atmosphériques (sans baisser le rideau sur les versions équipées avec cette protection) et le couvrir avec une toile.

## DÉGIVRAGE AUTOMATIQUE

### APPAREILS QUI UTILISENT LE REFRIGÉRANT R404a

Ces appareils effectuent le dégivrage automatiquement. L'eau de dégivrage de l'évaporateur est recueillie dans une expresse cuvette et dissipé par un système d'évaporation automatique à résistance électrique. Dans le cas de non-fonctionnement, un thermostat de sécurité intervient pour couper l'alimentation électrique à la résistance d'évaporation; par conséquent, l'eau de dégivrage n'évapore pas et l'anomalie se manifeste par de l'eau sur le sol. **Il faut alors appeler un technicien qualifié**, lequel (avant d'amorcer la touche de rétablissement pour réactiver le thermostat) doit éliminer la cause de la faute.

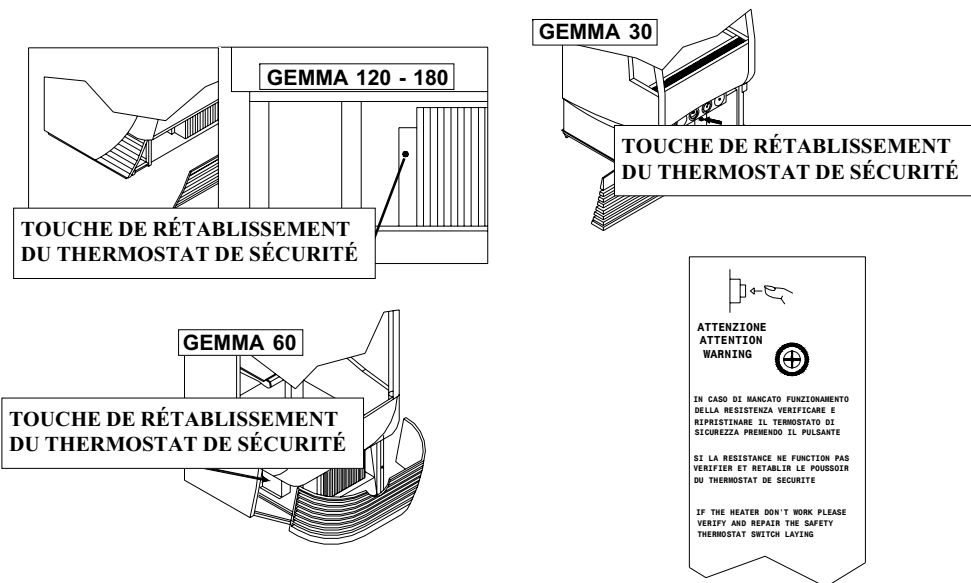

#### Attention!

Contrôler et nettoyer périodiquement la cuvette en aspirant d'éventuelles saletés et/ou résidus avec un aspirateur à la puissance adaptée aux liquides.

### APPAREILS QUI UTILISENT LE REFRIGÉRANT R290

Ces appareils effectuent le dégivrage automatiquement. L'eau de dégivrage de l'évaporateur est recueillie dans une cuvette et évaporée par la chaleur perdue du système frigorifique avec résistance électrique (GEMMA45) ou chiffon absorbant (GEMMA30). En cas de eau sur le sol s'adresser à un centre d'assistance.

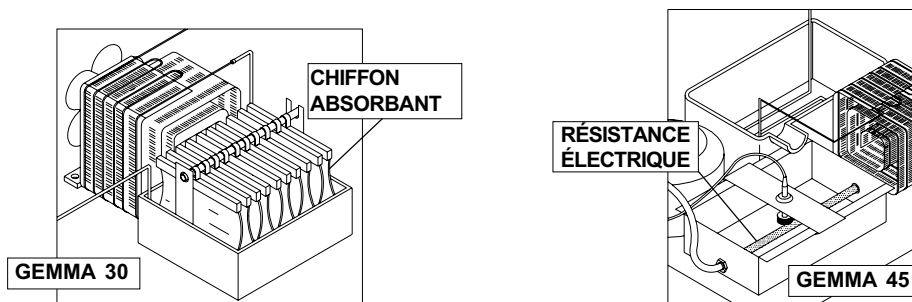

## MANUTENCIÓN PERIÓDICA

Cualquier intervención sobre el equipo por el usuario requiere absolutamente **destacar el enchufe de la toma de corriente**. Inspeccionar periódicamente el cable de alimentación para verificar si está estropeado. Si el cable de alimentación está dañado, no usar el aparato ni intentar repararlo: él tiene que ser sustituido por el fabricante o por su servicio de asistencia o, de todo modo, por una persona al igual cualificada, en forma que se evite todo riesgo. Ninguna protección (rejilla o carter) debe ser quitada por personal no calificado. Evitar rigurosamente de hacer funcionar el equipo con dichos resguardos sacados. **La eventual sustitución de las lámparas debe ser a cabo exclusivamente por personal técnico cualificado. Las lámparas tienen que ser substituidas solo por medio de lámparas idénticas**

### LIMPIEZA DEL CONDENSADOR ALETADO

Periodicamente, limpiar el condensador aletado (si es presente) de las impurezas (polvo y detritos) que se hayan acumulado entre las aletas y la superficie frontal impidiendo una buena circulación del aire. Un condensador sucio influye negativamente en el rendimiento de la instalación, reduciendo sus prestaciones y determinando inútiles consumos de energía eléctrica. La operación de limpieza es a ejecutar con escobillas de seda o, aún mejor, con un aspirador.

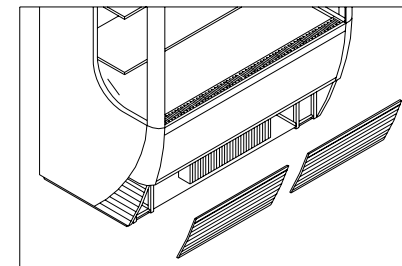

Para una buena conservación de las superficies del equipo, recurrir a la limpieza periódica.

**MUEBLE EXTERIOR:** Cuando se necesita, limpiar delgadamente el mueble exterior utilizando un paño sople embebido con una solución de agua y detergente neutro.

**SUPERFICIES DE ACERO INOXIDABLE:** lavar con agua tibia y jabones neutros y enjuagar con un paño sople; evitar lana de acero u hojas de fibras metálicas porque pueden deteriorar las superficies.

**SUPERFICIES DE PLÁSTICA:** lavar con agua tibia y jabones neutros, luego enjuagar con un paño sople; evitar absolutamente el empleo de alcohol, acetone o disolventes que estropearían permanentemente las superficies.

**SUPERFICIES DE VIDRIO:** utilizar únicamente productos específicos para el vidrio; evitar el empleo de agua, que podría depositar caliza en la superficie vidriada.

#### Para limpiar la cuba interna, proceder como sigue:

- 1) Sacar los productos del interior de la cuba.
- 2) Apagar el equipo accionando el interruptor principal (ver comandos) y destacando el enchufe.
- 3) Antes de empezar la limpieza de la cuba, esperar que la temperatura interna esté igual a la del ambiente.
- 4) Lavar esmeradamente el interior con jabón neutro, sin utilizar grandes cantidades de agua que podrían comprometer el funcionamiento de los ventiladores que están debajo. Luego enjuagar y secar bien.
- 5) Reactivar el aparato (con la cortina bajada si el modelo es con esta protección) y, después de cerca 1 hora, cargar los productos.



**Limpiando, no utilizar choros de agua: podrían alcanzar las partes eléctricas y estropearlas. No utilizar, para acelerar el proceso de descongelación, dispositivos mecánicos u otros medios que sean diferentes de los recomendados por el fabricante.**

### UTILIZACION ESTACIONAL

Si el equipo tuviera que ser dejado inactivo por largos períodos, faltaría ponerlo en descanso de la manera siguiente:

- quitar el enchufe de la toma de corriente;
- limpiar y secar bien el equipo;
- dejar el equipo en un lugar seco y protegido de los agentes atmosféricos y cubrirlo con una tela.



Las condiciones ambientales externas para un regular funcionamiento del equipo son especificadas en la **placa de datos técnicos**.

CLASE CLIMÁTICA	TEMPERATURA AMBIENTE DE FUNCIONAMIENTO
0 - 1 - 2 - 3 - 4 - 6	+16°C ÷ +32°C ±2°C
5 - 7	+16°C ÷ +43°C ±2°C



### PUESTA EN SERVICIO

Asegurarse de que la tensión indicada en la placa de datos técnicos corresponda a la de la red.

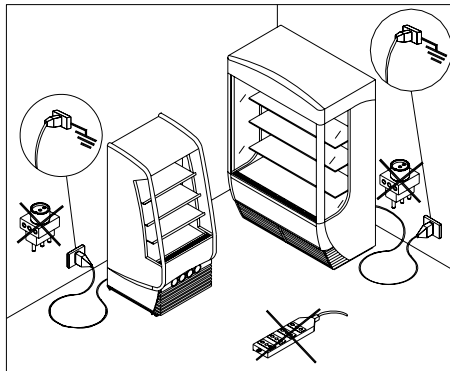

**LA LÍNEA DE ALIMENTACIÓN ELÉCTRICA A LA CUAL EL REFRIGERADOR SERÁ CONECTADO DEBE SER PROTEGIDA POR UN INTERRUPTOR DIFERENCIAL DE ALTA SENSIBILIDAD (In=16A, Id=30mA) Y CONECTADO A LA INSTALACIÓN GENERAL DE TIERRA. La puesta a tierra es necesaria y obligatoria para el buen funcionamiento del equipo. Por lo que respecta a la conexión, no utilizar en absoluto reducciones, cables de prolongación ni tomas múltiples. La conexión tiene que llevarse a cabo DIRECTAMENTE a la red de alimentación. El fabricante declina cualquier responsabilidad por eventuales daños causados a personas o cosas debidos a la inobservancia de esta norma.**



### CUIDADO!

El aparato no está diseñado para ser usado por personas (niños incluidos) cuyas capacidades físicas, sensoriales o mentales sea reducidas, o que carezcan de experiencia o de conocimientos, a menos que se hayan podido beneficiar, a través de la intermediación de una persona responsable de su seguridad, de una vigilancia o de instrucciones sobre el uso del aparato. Los niños deben estar vigilados para asegurarse de que no jueguen con el aparato.

Colocando los entrepaños según los tamaños de los productos a cargar sobre ellos, hay que tener en cuenta el especial panel taladrado de aireación que favorece la circulación del aire y por consiguiente la uniforme distribución de la temperatura.

### EVITAR:

-que el producto allí colocado obstruya completamente el espacio predispuesto a la exposición;

-de dejar entrepaños vacíos para no crear turbulencias perjudiciales al flujo regular de aire refrigerado y para no consumir energía inútilmente.

En las horas de cierre del local, guardar la cortina bajada (solamente en las versiones con esta protección). Eso permite un significativo ahorro de energía.

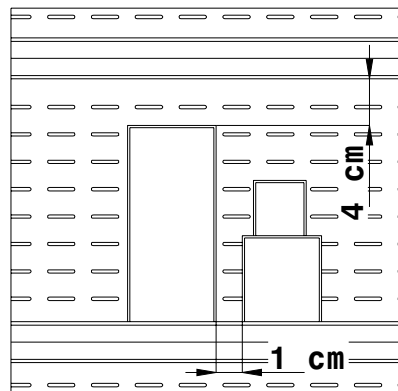

## INFORMATIONS POUR LE SERVICE D'ASSISTANCE

### REPLACEMENT DES LAMPES DU BAC

Pour remplacer les tubes fluorescents du bac:

- eteindre les lampes en actionnant l'interrupteur
- enlever la couverture transparent à partir de l'extrémité de l'encastrement avec un tournevis
- extraire les lampes fluorescentes de leur porte-lampes.

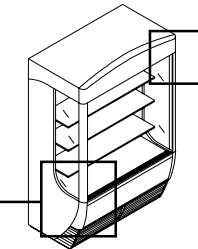
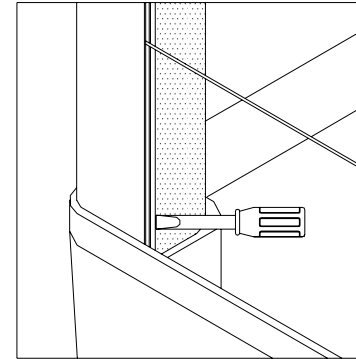
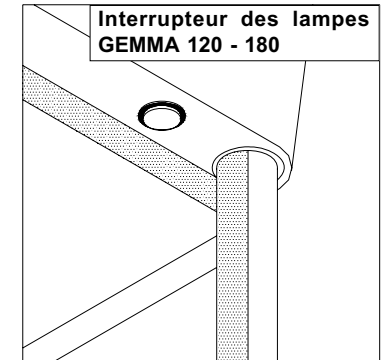

**Attention!**

Pour atteindre le support de composants électriques, il faut ôter la grille frontale.

### DEPANNAGE

Les fautes de fonctionnement qui se produisent sur les appareils frigorifiques sont dues, dans la plupart des cas, à des causes insignifiantes ou à l'installation électrique défectueuse. Il s'agit donc de causes pouvant être facilement éliminées sur place.

#### L'appareil ne fonctionne pas:

- contrôler que le courant arrive régulièrement à la prise;
- contrôler que la fiche soit bien branchée dans la prise.

#### La température intérieure n'est pas satisfaisante:

- contrôler que l'appareil ne se trouve pas proche d'une source de chaleur ou d'un courant d'air continu;
- contrôler qu'il n'y ait pas une accumulation excessive de glace sur l'évaporateur; pour l'atteindre, enlever le carter de l'aéroévaporateur faisant attention à ne pas endommager les ventilateurs;
- contrôler l'affichage de température;
- contrôler que le condensateur ne soit pas engorgé ou obstrué.

#### L'appareil est bruyant:

- contrôler le bon serrage de toutes les vis et les boulons;
- contrôler que l'appareil soit bien nivelé;
- contrôler que quelque tuyau ou pale des ventilateurs ne touche pas des autres parties.



### AVERTISSEMENTS POUR L'ÉLIMINATION CORRECTE DU PRODUIT AUX TERMES DE LA DIRECTIVE EUROPÉENNE 2002/96/EC

Au terme de son utilisation, le produit ne doit pas être éliminé avec les déchets urbains. Le produit doit être remis à l'un des centres de collecte sélective prévus par l'administration communale ou auprès des revendeurs assurant ce service. Éliminer séparément un appareil électroménager permet d'éviter les retombées négatives pour l'environnement et la santé dérivant d'une élimination incorrecte, et permet de récupérer les matériaux qui le composent dans le but d'une économie importantes en termes d'énergie et de ressources. Pour rappeler l'obligation d'éliminer séparément les appareils électroménagers, le produit porte le symbole d'un caisson à ordures barré.



### SICHERHEITSHINWEISE FÜR GERÄTE DIE KÜHLMITTEL R290 (PROPAN) VERWENDEN

Propan ist ein natürliches und umweltfreundliches aber brennbares Gas. Aus diesem Grund muss vor dem Anschluss des Geräts an das Stromnetz geprüft werden, dass die Leitungen des Kühlkreislaufs unbeschädigt sind. Pro 8 g. Kühlmittel muss in dem Installationsort ein Volumen von mindestens 1 m<sup>3</sup> vorhanden sein. Die Kühlmittelmenge de Gerätes ist auf dem Typenschild an der Geräterückseite angegeben. Bei Kühlmittelverlust: offenes Feuer und Wärmequellen in der Nähe des Lecks vermeiden. Darauf achten, dass während Positionierung, Installation und Reinigung die Leitungen des Kühlkreislaufs nicht beschädigt werden.



#### Achtung!

Beschädigen Sie nicht die Leitungen des Kühlkreislaufs.

#### Achtung!

Beschädigen Sie nicht die Innen- oder Außenwände des Gerätes: der Kreis der Kühlflüssigkeit könnte dadurch beschädigt werden. Starten Sie bei einer Beschädigung der Wände das Gerät nicht und wenden Sie sich an ein Kundendienstzentrum.

### INSTALLATION

Nachdem die Verpackung abgenommen wurde ist eine sorgfältige Reinigung des ganzen Gerätes vorzunehmen, indem lauwarmes Wasser und 5%haltige Neutro-Seife anzuwenden ist; schließlich mit einem weichen Tuch abtrocknen; für die Teile aus Glas sind ausschließlich hierfür spezifisch geeignete Produkte zu verwenden, wobei die Anwendung von Wasser vermieden werden soll, welches Kalkablage verursacht. Verstellungen sind einzigallein mittels Gabelstapler durchzuführen, wofür das Gerät selbst auf in der Lieferung inbegriffenem Palet zu laden ist.

Das Gerät auf ebenen Boden und fern von Wärmequellen (Heizkörper, Öfen), von ständigen Einfluß von Zugluft (z.B. verursacht von Ventilatoren, Öffnungen der Klimaanlage usw.) aufstellen und außerdem vermeiden, direkter Sonnenbestrahlung auszusetzen. Alles dies verursacht eine Temperaturerhöhung im Inneren des Kühlraumes mit negativem Einfluß auf die Funktion und Energieverbrauch. Außerdem soll das Gerät nicht im Freien aufgestellt und Regen ausgesetzt werden.

Es ist unendbehrlich, daß für die Kondensator-gruppe ein freier Luftwechsel sichergestellt wird; weshalb die Belüftungsgitter nicht von Schachtel oder Anderes verstellt sein dürfen und der Abstand von der Mauer muß mindestens 10 cm betragen.

Benutzen Sie keine Elektrogeräte im Kühlfach. Das Gerät ist nicht widerstandsfähig gegen Flüssigkeiten, die von oben einfiltern. Vermeiden Sie es daher, Behälter mit Flüssigkeiten direkt auf der Oberfläche des Kühlers abzustellen. Das Gerät aufstellen so daß der Stecker leicht zugänglich ist.

DAS GERÄT IST NICHT GEEIGNET FÜR DIE INSTALLATION IN RÄUMEN VON BRAND- ODER EXPLOSIONSGEFAHR BESTEHT, ODER WO ES STRAHLUNGEN AUSGESETZT.

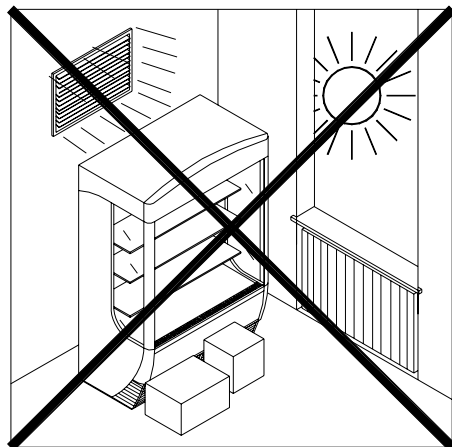

### INDICACIONES DE SEGURIDAD PARA APARATOS QUE UTILIZAN REFRIGERANTE R290 (PROPANO)

El propano es un gas natural sin repercusiones para el medio ambiente, pero inflamable. Resulta por lo tanto indispensable asegurarse de que ninguno de los tubos del circuito refrigerante esté dañado, antes de conectar el aparato con la red de alimentación. Cada 8 gr. de refrigerante el local donde se instala debe disponer de un volumen mínimo de 1 m<sup>3</sup>. La cantidad de refrigerante de l'aparato se indica en la tarjeta de datos técnicos colocada en la parte posterior de l'aparato. En caso de pérdida del refrigerante, evitar que llamas libres o puntos de encendido se encuentren en proximidad del escape. Prestar atención a no dañar las tuberías del circuito de enfriamiento durante la colocación, instalación o limpieza.

#### Cuidado!

No dañar las tuberías del circuito de enfriamiento.

#### Cuidado!

No dañar las paredes internas o externas del aparato: el circuito del fluido refrigerante podría dañarse. En caso de paredes dañadas, no arrancar el aparato y llamar a un centro de asistencia.



### INSTALACIÓN

Después de quitado el embalaje, limpiar esmeradamente el banco completo con agua tibia y jabón neutro al 5% y luego enjugar con un paño sople; para las partes en vidrio, utilizar únicamente productos específicos evitando el empleo de agua que puede dejar residuos de caliza sobre el vidrio. El aparato debe ser trasladado sobre su paleta de madera utilizando una carretilla elevadora. Una vez que esté en el sitio de instalación, quitar la paleta.

Poner el aparato en plano, lejos de fuentes de calor (radiadores, estufas) y lejos de la influencia de continuas corrientes de aire (causadas por ejemplo por ventiladores, toberas de aire acondicionado, etc...); evitar también la exposición a los rayos del sol. Todo eso produce una subida de temperatura al interior del refrigerador con consecuencias negativas en el funcionamiento y en el consumo de energía. Ni tampoco colocar el aparato al exterior o expuesto a la lluvia.

Es indispensable que el grupo condensador esté en condición de libre intercambio de aire; entonces, las rejillas de aireación no deben ser obstruidas por cajas u otro y la distancia de la pared debe ser al menos de 10 cm.

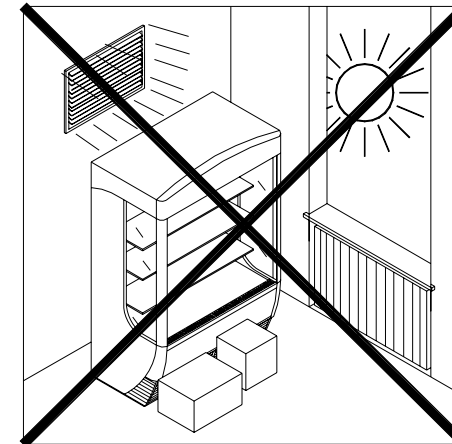

No usar aparatos eléctricos en el compartimento refrigerado. El aparato no es capaz de soportar derrames de líquido en la cumbre del mismo. Por esta razón no apoyar ni colocar envases conteniendo líquidos justo encima del banco frigorífico. Colocar el equipo dejando su enchufe de alimentación fácilmente accesible.

EL EQUIPO NO ES APTO PARA LA INSTALACIÓN EN LUGARES QUE COMPUERTAN RIESGOS DE INCENDIO O DE EXPLOSIÓN O SOMETIDOS A RADIACIONES.

## INFORMATIONEN FÜR DEN SERVICE

### ERSATZ DER WANNENLAMPEN

Für den Ersatz der Wannenlampen:

- Lampen ausschalten durch Einwirken auf Lichtschalter
- die Lampenabdeckung wegnehmen und, mittels Schraubenzieher, von einem Ende an beginnend
- die Neon-Lampen aus der Lampenfassung wegnehmen.

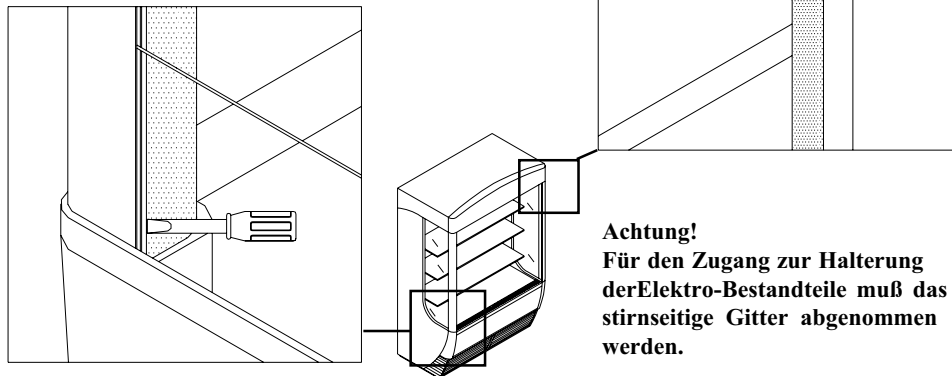

### BETRIEBSSTÖRUNGEN UND ABHILFEN

Die Funktionsstörungen die bei Kühlgeräten auftreten sind zum größten Teil auf mangelhafte Elektro-Installation zurückzuführen. Es handelt sich somit um Ursachen die vor Ort einfach zu beseitigen sind.

#### Das Gerät funktioniert nicht:

- kontrollieren, daß der Strom regulär in der Steckdose ankommt
- kontrollieren, daß der Stecker richtig in der Steckdose steckt.

#### Die Innentemperatur ist nicht tief genug:

- kontrollieren, daß das Gerät nicht in der Nähe einer Wärmequelle steht
- kontrollieren, daß sich auf dem Verdampfer nicht zu viel Eisbildung befindet
- die Temperatur Einstellung überprüfen;
- kontrollieren, daß der Kondensator nicht verstopft ist;

#### Das Gerät ist geräuschvoll:

- überprüfen ob alle Schrauben und Bolzen gut angezogen sind
- kontrollieren ob das Gerät gut nivelliert ist
- überprüfen ob Rohre oder Ventilatorräder mit anderen Teil des Gerätes in Kontakt kommt.



#### WICHTIGER HINWEIS FÜR DIE KORREKTE ENTSORGUNG DES PRODUKTS IN ÜBEREINSTIMMUNG MIT DER EGRICHTLINIE 2002/96/EG

Am Ende seiner Nutzzeit darf das Produkt NICHT zusammen mit dem Siedlungsabfall beseitigt werden.

Es kann zu den eigens von den städtischen Behörden eingerichteten Sammelstellen oder zu den Fachhändlern, die einen Rücknahmeservice anbieten, gebracht werden. Die getrennte Entsorgung eines Haushaltsgerätes vermeidet mögliche negative Auswirkungen auf die Umwelt und die menschliche Gesundheit, die durch eine nicht vorchriftsmässige Entsorgung bedingt sind. Zudem ermöglicht wird die Wiederverwertung der Materialien, aus denen sich das Gerät zusammensetzt, was wiederum eine bedeutende Einsparung an Energie und Ressourcen mit sich bringt. Zur Erinnerung an die Verpflichtung, die Elektrohaushaltsgeräte getrennt zu beseitigen, ist das Produkt mit einer Mülltonne, die durchgestrichen ist, gekennzeichnet.

Die äußeren Umgebungsbedingungen für eine reguläre Funktion des Gerätes sind auf dem **technischen Datenschild** angeführt.

KLIMA KLASSE	UMWELT BETRIEBSTEMPERATUR
0 - 1 - 2 - 3 - 4 - 6	+16°C ÷ +32°C ±2°C
5 - 7	+16°C ÷ +43°C ±2°C



### INBETRIEBNAHME

Sicherstellen, daß die am Datenschild angeführte Spannung der Netzspannung entspricht. **DIE ELEKTRISCHE VERSORGUNGSLINIE, AN WELCHE DAS GERÄT ANZUSCHLIESSEN IST, MUSS VON EINEM HOCHEMPFLINDLICHEN DIFFERENTIALSCHALTER (In=16A, Id=30mA) GESCHÜTZT UND AN DIE ALLGEMEINE ERDANLAGE ANGESCHLOSSEN SEIN. Der Erdanschluß ist für eine korrekte Funktion des Gerätes erforderlich und verpflichtend. Benutzen Sie für die Stromverbindung weder Adapter, noch Verlängerungen oder Mehrfachstecker. Die Verbindung muss DIREKT mit der Versorgungsbuchse gewährleistet sein.** Der Hersteller lehnt jede Art von Verantwortung ab für eventuelle Schäden die an Personen oder Gegenständen wegen Unberücksichtigung dieser Norm verursacht wurden

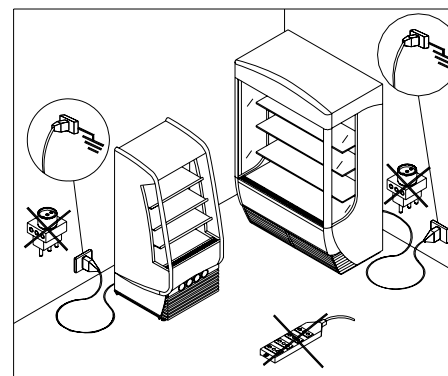

### ACHTUNG!

Das Gerät ist nicht für den Gebrauch durch Personen (einschließlich Kinder) bestimmt, deren physische, sensorielle oder geistige Fähigkeiten eingeschränkt sind bzw. durch Personen mit mangelnder Erfahrung oder Kenntnis, es sei denn, sie konnten durch die Vermittlung eines für ihre Sicherheit Verantwortlichen in den Genuss einer Überwachung oder Anleitung hinsichtlich des Gerätegebrauchs kommen. Die Kinder müssen überwacht werden, um sicher zu gehen, dass sie nicht mit dem Gerät spielen.

Bei der Sistemierung der beweglichen Ablagen, vorgesehen für die Unterbringung des Produktes ist die Gestaltung des speziellen, gelochten Kühlers zu beachten, der eine bessere Luftzirkulation und dem zur Folge eine gleichmäßige Temperaturverteilung gewährleistet.

### VERMEIDEN:

- daß das untergebrachte Produkt den für die Ausstellung vorgesehenen Platz voll-kommen verstellt.
- Ablagen leer stehen zu lassen, um zu vermeiden, daß dem regulären Luftfluß schadende Turbulenz geschaffen und nicht unnötiger Energieverbrauch hervorgerufen wird.

Während den Geschäftsschlußzeiten den Nachtvorhang absenken (nur für die Ausführungen mit dem). Diese Maßnahme erlaubt eine bedeutende Energieersparnis.

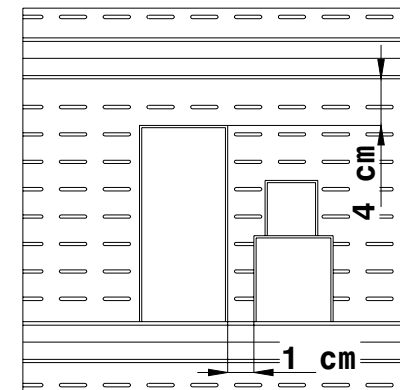

## PERIODISCHE WARTUNG

Jede Art von Eingriff der von seiten des Anwenders auf dem Gerät durchgeführt wird, erfordert **absolut** die Abtrennung des Steckers von der Steckdose. Periodisch ist das Versorgungskabel auf eventuelle Beschädigungen zu überprüfen. Sollte das Versorgungskabel beschädigt sein, benutzen Sie das Gerät nicht und versuchen Sie nicht es zu reparieren: es kann nur vom Hersteller ersetzt werden oder vom Servicedienst oder von einer Person mit ähnlicher Qualifikation, um Risiken zu vermeiden. Keinerlei Schutz (Gitter oder Gehäuse) darf von nicht qualifiziertem Personal abgenommen werden und es ist absolut zu vermeiden, das Gerät ohne diese Schutz-vorrichtungen im Betrieb zu lassen. **Für den Lampen Ersatz wenden sie sich an einen Techniker. Die Neon Lampen müssen mit identischem Neon Lampen alleine ersetzt werden**

### REINIGUNG DES GERIPPTEN KONDENSATORES

Regelmäßig ist der **gerippte Kondensator (ob es gibt)** von Verschmutzung (Staub und Reste) zu befreien, die sich zwischen Rippen und der stirnseitigen Oberfläche ansammelt, was eine gute Luftzirkulation verhindert. Ein schmutziger Kondensator wirkt sich negativ auf die Anlagenleistung aus, was niedere Leistungen und unnötigen Energieverbrauch zur Folge hat. Der Reinigungsvorgang muß mittels Borstenpinsel oder, noch besser, mittels Saugstauber erfolgen.

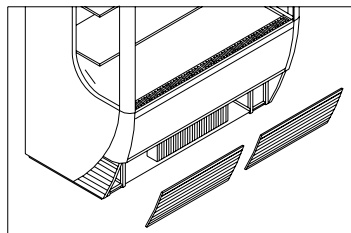

Für eine gute Instandhaltung der Oberflächen des Gerätes ist eine periodische Reinigung durchzuführen.

**EXTERNER GEHÄUSE:** Wenn erforderlich vorsichtig mit einem, in einer Lösung von Wasser und neutralem Waschmittel getränkten weichen Tuch reinigen.

**OBERFLÄCHEN AUS ROSTFREIEM STAHL:** Mit lauwarmen Wasser und neutralen Waschmittel waschen und mittels weichen Tuch abtrocknen; Risper oder Stahlwoll vermeiden, welche die Oberflächen beschädigen.

**OBERFLÄCHEN AUS KUNSTSTOFF:** mit Wasser und neutralen Seifen waschen und mit weichen Tuch abtrocknen; die Anwendung von Alkohol, Azeton und Lösemittel ist absolut zu vermeiden, welche die Oberflächen auf die Dauer beschädigen.

**OBERFLÄCHEN AUS GLAS:** ausschließlich für die Reinigung von Glas spezifisch geeignete Produkte verwenden. Die Anwendung von Wasser wird nicht empfohlen, welches Kalkreste auf Glasflächen hinterläßt.

### Für die Reinigungsvorgänge der Wanne wie folgt vorgehen:

- 1) Produkt aus der Wanne entladen.
- 2) Gerät mittels Hauptschalter abschalten (siehe Steuertafel) und Stecker ausziehen.
- 3) Bevor die Reinigung beginnt abwarten bis die Wannentemperatur gleich der Umgebungstemperatur ist.
- 4) Das Wannenninnere sorgfältig mit neutraler Seife waschen, ohne hierfür große Wassermengen anzuwenden, welche die Funktion der darunterstehenden Lüfterräder beeinträchtigen könnten; spülen und gut trocknen.
- 5) Das Gerät mit abgesehenen Nachvorhang (nur für die Ausführungen mit dem) wieder in Betrieb setzen und ungefähr nach 1 Stunde das Produkt laden.

Bei der Reinigung keine Wassersträhle verwenden, welche die elektrischen Teile beschädigen könnten. Benutzen Sie keine mechanischen Vorrichtungen oder andere Mittel, um den Enteisungsprozess zu beschleunigen, außer denen, die vom Hersteller empfohlen werden.

## SAISONBEDINGTE BENUTZUNG

Sollte die Maschine für einen längeren Zeitraum außer Betrieb gesetzt werden, sind folgende vorbeugende Vorgänge durchzuführen:

- Stecker vom Stromnetz abtrennen
- Gerät gut reinigen und abtrocknen
- Gerät mit einem Tuch abdecken und in einem trockenen Raum, sicher von externen atmosphärischen Einflüssen, abstellen.

## AUTOMATISCHES ABTAUEN

### GERÄTE DIE KÜHLMITTEL R404a VERWENDEN

Diese Geräte führen **das Abtauen automatisch durch**. Das Tauwasser des Verdampfers wird in einer Wanne gesammelt und von einem automatischen Verdampfersystem mit Elektrowiderstand aufgelöst. Im Falle einer mangelnden Funktion greift ein Sicherheitsthermostat ein und trennt die Einspeisung des Verdampfer-Elektrowiderstandes ab. In diesem Fall verdampft das Tauwasser nicht und die Anomalie wird durch die Anwesenheit von Wasser am Boden hervorgehoben. **Den Eingriff eines qualifizierten Technikers anfordern**, welcher, bevor das Thermostat durch Drücken des RESET-Druckknopfes wieder in Betrieb gesetzt wird, die Ursache des Ausfalles beheben muß.

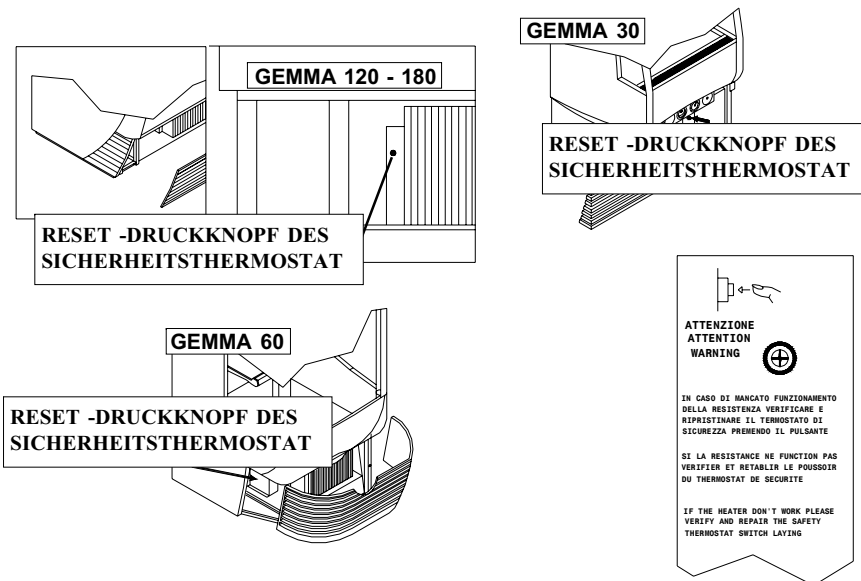

### Achtung!

Kontrollieren und säubern Sie periodisch die Wanne, indem Schmutzpartikel und evtl. Reste mit einem speziellen Sauger aufgesaugt werden.

### GERÄTE DIE KÜHLMITTEL R290 VERWENDEN

Diese Geräte führen **das Abtauen automatisch durch**. Das Tauwasser des Verdampfers wird in einer Wanne gesammelt und verdunstet über die Abwärme des Kältersystems mit Elektrowiderstand (GEMMA 45) oder mit saugfähigem Tuch (GEMMA 30). Im Falle von Wasser am Boden wenden Sie sich an ein Kundendienstzentrum.

